



Gebruiksaanwijzing **NL** User instructions **EN** Bedienungsanleitung **DE**
Mode d'emploi **FR** Instrucciones de uso **ES** Istruzioni per l'uso **IT**
Betjeningsvejledning **DK** Bruksanvisning **SE** Bruksanvisning **NO**

SMART ADVENTURE



Points de collecte sur www.quefaire.com/dechets.fr
Privilégiez la réparation ou le don de votre appareil !



PAPER / CARTA



PLASTIC / PLASTICA

Separate collection / Check your local municipal guidelines
Racolta differenziata dei rifiuti / Controlla le linee guida del tuo comune

**INVERTER MI-1000P/2000P/3000P
PURE SINE WAVE**

NEDERLANDS

Belangrijke veiligheidsinstructies

1. Lees deze handleiding zorgvuldig door voordat u het product installeert of gebruikt.
2. Lees alle instructies en bewaar ze gedurende de hele levensduur van het product.
3. Volg de algemene veiligheidsvoorschriften bij het gebruik van elektrische apparaten om het risico op brand, elektrische schokken en/of persoonlijk letsel te verminderen.
4. Het voedingssysteem moet worden geïnstalleerd door gekwalificeerde professionals.
5. Controleer bij ontvangst van de omvormer of er schade is ontstaan tijdens het transport. Neem contact op met onze lokale distributeur of ons bedrijf voor hulp.
6. Onjuiste installatie en verkeerd gebruik van de omvormer kan leiden tot schade of gevaarlijke situaties.
7. Sluit de wisselstroomvoeding niet aan op de wisselstroomuitgang van de omvormer. Dit kan kortsluiting in de omvormer veroorzaken.
8. Zorg ervoor dat de openingen van de koelventilator en de ventilatieopeningen niet worden geblokkeerd.
9. Trek niet aan de snoeren en kabels. Pak de stekker altijd stevig vast wanneer u deze uit het stopcontact haalt.
10. Schakel de omvormer uit voordat u apparaten op de uitgangen aansluit, om gevaar voor elektrische schokken te voorkomen.
11. Alleen voor gebruik binnenshuis. Vermijd blootstelling aan warmtebronnen, direct en langdurig zonlicht, stof, corrosieve chemicaliën en vocht.
12. Het is normaal dat de omvormer warm wordt tijdens gebruik. Raak het apparaat niet aan tijdens gebruik. Plaats het niet in de buurt van warmtegevoelige materialen.
13. Laat de omvormer niet vallen en stel hem niet bloot aan onnodige schokken.
14. Plaats niets bovenop of op de omvormer.
15. Gebruik alleen de meegeleverde kabels en connectoren. Het gebruik van accessoires die niet bij het product zijn geleverd, kan schade of letsel veroorzaken.
16. Probeer het apparaat niet te demonteren of te repareren. Reparaties moeten worden uitgevoerd door een gekwalificeerde technicus.
17. Schakel de omvormer uit en haal de stekker uit het stopcontact voordat u deze reinigt. Reinig het apparaat voorzichtig met een droge doek. Gebruik geen natte doek of schoonmaakmiddel.
18. Koppel alle AC- en DC-aansluitingen los voordat u aan circuits werkt die verband houden met de omvormer. Als u de omvormer alleen uitschakelt met de aan/uit-knop, wordt de gevaarlijke spanning mogelijk niet volledig uitgeschakeld.
19. Raak geen aansluitingen of draad- of kabeluiteinden aan die niet geïsoleerd zijn en onder spanning kunnen staan.
20. Zorg ervoor dat er geen schroeven of reserveonderdelen in de omvormer vallen.
21. Houd het apparaat buiten het bereik van kinderen.

De doos bevat

1. Omvormer
2. Zwarte DC-kabel
3. Rode DC-kabel
4. AC-kabel
5. Afstandsbediening met display
6. Displaykabel voor afstandsbediening
7. Handleiding

Voorpaneel

1. LCD-display
2. Aan/uit- en voedingsknoppen
3. USB type-C-poort
4. USB type-A-poort
5. Aansluiting voor afstandsbedieningsdisplay (RS485)
6. Ventilatieopeningen
7. MI-1000p/2000p: AC-ingang
MI-3000p: AC-ingang en -uitgang
8. AC-uitgang

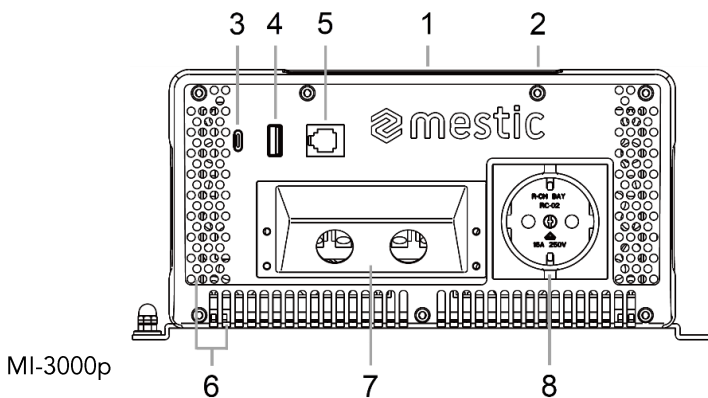
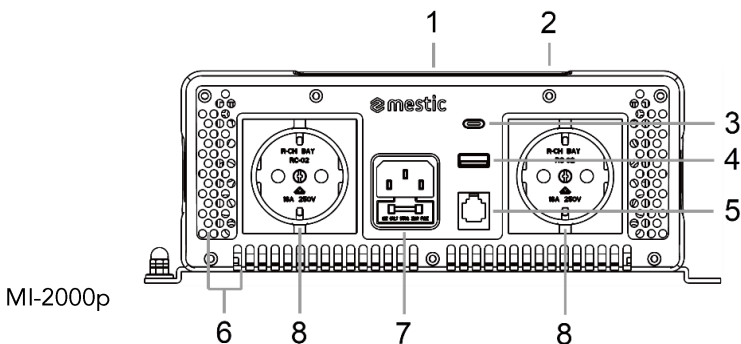
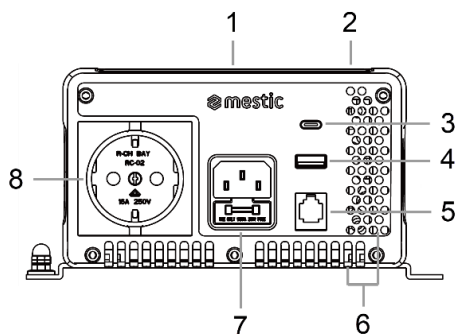

1. Het LCD-display toont statusinformatie (zie ook hieronder 'Display').
2. Met de aan/uit-knop kunt u de omvorming van gelijkstroom naar wisselstroom inschakelen of de omvormerfunctie uitschakelen. Met de aan/uit-knop kunt u het display in- of uitschakelen.
3. De USB type-C-poort kan worden gebruikt om USB-C-apparaten (max. 30 W) van stroom te voorzien en op te laden.

4. De USB type-A-poort kan worden gebruikt om USB-A-apparaten van stroom te voorzien en op te laden.
5. De poort voor de afstandsbediening met display kan worden gebruikt om de status af te lezen en de omvormer op afstand te bedienen (zie ook hieronder 'Afstandsbediening met display').
6. De ventilatieopeningen helpen de omvormer te koelen.
7. De AC-ingang kan worden gebruikt om een wisselstroombron (netstroom) aan te sluiten. Wanneer de omvormer op het elektriciteitsnet is aangesloten, stopt hij met het gebruik van de accu's. Als de netstroom uitvalt, schakelt de omvormer automatisch over naar de omvormermodus. Lees meer onder 'Aansluiting'.
8. De AC-uitgangsaansluiting(en) kan (kunnen) worden gebruikt om 230V-apparaten van stroom te voorzien.

Display

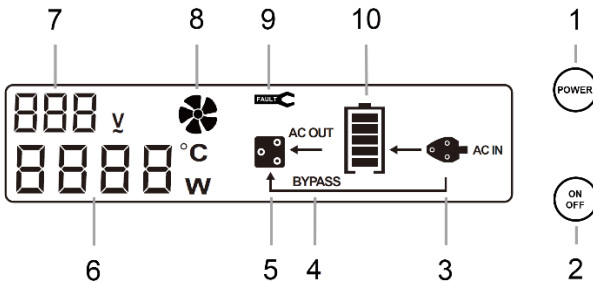

1. Aan/uit-knop
2. Aan/uit-knop
3. AC-ingangindicator
4. Indicator bypassfunctie
5. AC-uitgangsindicator
6. Stroomverbruik / Interne temperatuur
7. Batterijspanning
8. Ventilatorindicator
9. Foutcode-indicator
10. Batterijstatus

Achterpaneel

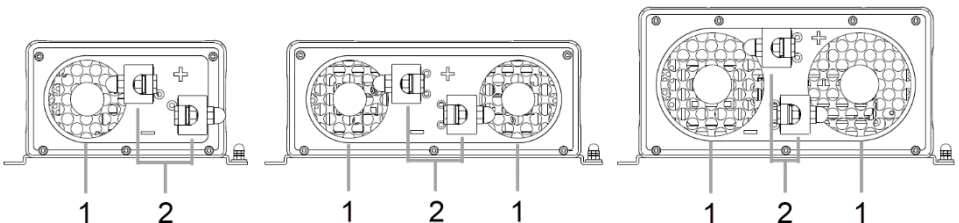

1. Koelventilator
2. DC-accupolen

Koelventilator:

1. De ventilator verlengt de levensduur van de omvormer.

2. Wanneer de interne temperatuur van de omvormer hoger is dan 45 °C, begint de ventilator te werken.

DC-accupolen:

1. De accu of accu's kunnen op de aansluitingen worden aangesloten.
2. De rode en zwarte DC-kabels kunnen worden aangesloten op de DC-accupolen op het achterpaneel van de omvormer, zoals hieronder beschreven onder 'Aansluiting:'. De rode pool is positief (gemarkeerd met +) en de zwarte pool is negatief (gemarkeerd met -).

Gebruik

Overweging met betrekking tot de belasting:

Wanneer een elektrisch apparaat dat op de omvormer is aangesloten, wordt gestart, is er een kortstondige stroompiek nodig. Deze stroompiek is de "startbelasting" of "piekbelasting". Eenmaal gestart, heeft het apparaat minder stroom nodig om te blijven werken. Dit wordt de "continue belasting" genoemd. Het is belangrijk om de start- en continue belasting te kennen van het apparaat dat op de omvormer is aangesloten. Het vermogen (continue belasting) van het apparaat wordt uitgedrukt in watt. Deze informatie staat meestal op het apparaat vermeld. In sommige gevallen wordt het vermogen uitgedrukt in ampère. Om ampère om te rekenen naar watt, vermenigvuldigt u als volgt: ampère (Ah) x wisselspanning (V) = watt (W)

De startbelasting van een apparaat is een belangrijke factor om te bepalen of de omvormer het apparaat van stroom kan voorzien. De startbelasting is van korte duur, maar voor veel apparaten is deze ongeveer twee keer zo hoog als de continue belasting. Sommige apparaten kunnen echter een startbelasting hebben die tot acht keer zo hoog is als de continue belasting.

Om te bepalen of een apparaat compatibel is met de omvormer, kunt u een test uitvoeren. De omvormer schakelt automatisch uit in geval van een overbelasting van de uitgang.

Voorbeelden van meerdere aangesloten accu's:

In energiesystemen met meerdere accu's worden de accu's op een van de volgende drie manieren met elkaar verbonden:

1. Serie (spanning neemt toe, stroomsterkte blijft hetzelfde als bij een enkele batterij)
2. Parallel (spanning blijft hetzelfde als bij een enkele batterij, stroomsterkte neemt toe)
3. Serie + parallel (zowel spanning als stroomsterkte nemen toe)

Plaatsing:

De plaats waar de omvormer wordt geïnstalleerd, moet:

1. Droog: zorg ervoor dat de omvormer niet in contact komt met water.
2. Koel: de omgevingstemperatuur moet tussen 0 °C en 40 °C liggen (tussen 15 °C en 25 °C is ideaal). Plaats de omvormer niet op of in de buurt van een verwarmingsrooster of apparatuur die warmte boven kamertemperatuur genereert. Plaats de omvormer niet onnodig in direct zonlicht.
3. Geventileerd: laat minimaal drie centimeter ruimte rondom de omvormer vrij. Zorg ervoor dat de lucht vrij rondom het apparaat kan circuleren. Plaats geen voorwerpen

op of boven de omvormer tijdens het gebruik. Een extra ventilator kan nuttig zijn als de omvormer op maximaal vermogen werkt.

4. Veilig: installeer de omvormer niet in hetzelfde compartiment als de accu's of in een compartiment waar brandbare vloeistoffen of gassen aanwezig zijn of kunnen komen.
5. Stofvrij: installeer de omvormer niet in een stoffige omgeving. Het stof kan in het apparaat worden gezogen wanneer de koelventilator werkt.
6. Dicht bij de aangesloten accu(s): vermijd te lange kabels. Installeer de omvormer echter niet in hetzelfde compartiment als de accu(s).
7. Horizontaal: de omvormer mag horizontaal worden gemonteerd, bovenop of onder een horizontaal oppervlak. Op een verticaal oppervlak mag hij alleen horizontaal worden gemonteerd (op een stevige plank).

Aansluiting:

1. Zorg ervoor dat de omvormer is uitgeschakeld voordat u de aansluiting maakt. Schakel ook de gelijkstroomvoeding (accu) uit.
2. De 12V-accu kan op de aansluitklemmen worden aangesloten.
3. De negatieve (-) en positieve (+) aansluitingen moeten geïsoleerd worden gehouden om te voorkomen dat er per ongeluk kortsluiting ontstaat.
4. Sluit de zwarte kabel aan op de zwarte negatieve aansluiting (gemarkeerd met -). Sluit het andere uiteinde van de zwarte kabel aan op de negatieve aansluiting van de accu.
5. Sluit de rode kabel aan op de rode positieve aansluiting (gemarkeerd met +). Sluit het andere uiteinde van de rode kabel aan op de positieve aansluiting op de accu.
6. Om de zwarte of rode kabel aan te sluiten op de overeenkomstige aansluiting op de omvormer, verwijdert u eerst de plastic schroefdop, vervolgens de plastic afdekking en ten slotte de metalen bout van de schroefdraad van de aansluiting. Plaats de metalen lus aan het uiteinde van de kabel rond de schroefdraad. Schroef de metalen bout terug op de schroefdraad en zorg ervoor dat de kabel stevig vastzit. Plaats de plastic afdekking en de plastic schroefdop terug op de schroefdraad.
7. Let op! Als de kabels op de verkeerde polen worden aangesloten, keert de polariteit om en raakt de omvormer beschadigd.
8. Sluit de omvormer aan op het apparaat of de apparaten die u wilt voeden door ze aan te sluiten op (een van) de AC/USB-A/USB-C-uitgangen. Zorg ervoor dat het vermogen van de aangesloten apparaten binnen het nominale vermogen van de omvormer ligt (zie de informatie onder 'Technische gegevens' of de informatie op het typeplaatje op de omvormer). Wanneer de omvormer is aangesloten op de apparaten en een gelijkstroombron (accu), kunt u de omvormer, de gelijkstroombron en als laatste de apparaten inschakelen. Als u meerdere apparaten op de omvormer aansluit, schakelt u deze één voor één in nadat de omvormer is ingeschakeld. Zo hoeft de omvormer niet de startbelasting voor alle apparaten tegelijk te leveren.
9. Wanneer het elektriciteitsnet beschikbaar is, kan de wisselstroomkabel worden gebruikt om de omvormer op het elektriciteitsnet aan te sluiten. De omvormer is uitgerust met een MPS (Mains Priority System). Wanneer de omvormer op het elektriciteitsnet is aangesloten, stuurt het MPS de wisselstroom naar de belasting (aangesloten apparaten). Het gebruik van de gelijkstroomvoeding (accu) wordt automatisch gestopt. Het is niet nodig om de accu's los te koppelen. De wisselstroomingang wordt continu bewaakt. Als de wisselstroom uitvalt, schakelt de omvormer automatisch terug naar de omvormermodus met een minimale stroomonderbreking voor uw apparaten. Opmerking: Als de omvormer in de uitstand staat, werkt de belasting nog steeds op netstroom. De omvormer schakelt

echter alleen automatisch terug naar het gebruik van de gelijkstroomvoeding als deze is ingeschakeld.

10. Wanneer u de MI-3000p-omvormer op het lichtnet aansluit, kunt u de meegeleverde AC-ingangs- en uitgangskabels gebruiken. Deze kunnen worden aangesloten op de AC-blokterminal op de omvormer (zie onderstaande afbeelding). Verwijder de dubbele kabelwartel door de vier schroeven los te draaien. Verwijder de doorzichtige plastic afdekking. De (niet-geïsoleerde) kabeluiteinden van de ingangs- en uitgangskabels kunnen hier worden aangesloten. Sluit ook een aardingsdraad aan (niet meegeleverd).

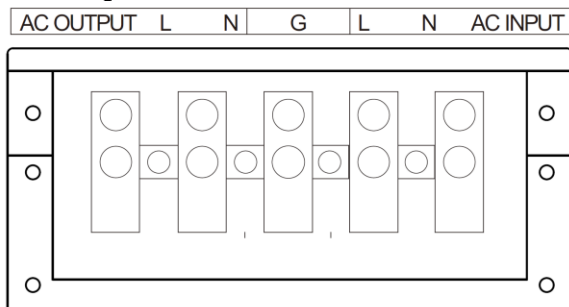

Leid de kabels door de kabelwartels. Plaats de plastic afdekking terug en schroef de kabelwartel weer vast.

11. Controleer of de bedringsaansluitingen goed vastzitten om warmteopbouw te voorkomen.

Technische gegevens

Model	MI-1000p	MI-2000p	MI-3000p
Nominaal vermogen	1000 W	2000 W	3000 W
Piekvermogen	2000 W	4000 W	6000 W
Ingang	12 V DC	12 V DC	12 V DC
Uitgang	230 V AC	230 V AC	230 V AC
Frequentie	50 Hz	50 Hz	50 Hz
Ingangspoorten	1x 220-240 V AC, 1x 12 V DC	1x 220-240 V AC, 1x 12 V DC	1x 220-240 V AC, 1x 12 V DC
Uitgangen	1x 220V-240V AC, 1x USB-A, 1x USB-C, 1x RS485	2x 220V-240V AC, 1x USB-A, 1x USB-C, 1x RS485	1x 220V-240V AC, 1x USB-A, 1x USB-C, 1x RS485

Foutcodes

Code	Beschrijving
E-1	Laagspanningsbeveiliging

E-2	Overstroombeveiliging
E-3	Hoge temperatuur
E-4	Overbelastingsbeveiliging
E-5	Kortsluitbeveiliging

Beveiligingsfuncties

De omvormer is uitgerust met verschillende beveiligingsfuncties om een veilige werking te garanderen.

1. Beveiliging tegen lage ingangsspanning:
 - Wanneer de ingangsspanning lager is dan 10,5 V (+ of - 0,2 V), geeft de omvormer twee keer een zoemend geluid, wat aangeeft dat de gelijkstroomvoedingsspanning daalt en dat de accu's moeten worden opgeladen.
 - Wanneer de ingangsspanning 10 V (+ of - 0,2 V) bereikt, geeft de omvormer drie keer een zoemend geluid en verschijnt E-1 op het display. De wisselstroomuitgang wordt automatisch uitgeschakeld.
2. Beveiliging tegen te hoge ingangsspanning:
 - Wanneer de ingangsspanning 16 V (+ of - 0,5 V) bereikt, maakt de omvormer vier keer een zoemend geluid en verschijnt E-2 op het display. De wisselstroomuitgang wordt automatisch uitgeschakeld.
3. Bescherming tegen te hoge temperatuur:
 - Wanneer de interne temperatuur van de omvormer hoger wordt dan 45 °C, wordt de koelventilator ingeschakeld.
 - Wanneer de interne temperatuur hoger wordt dan 75 °C, maakt de omvormer vijf keer een zoemend geluid en verschijnt E-3 op het display. De uitgang wordt automatisch uitgeschakeld.
4. Overbelastingsbeveiliging:
 - Bij overbelasting maakt de omvormer een constant zoemend geluid en verschijnt E-4 op het display. De uitgang wordt automatisch uitgeschakeld.
5. Kortsluitbeveiliging:
 - Bij kortsluiting geeft de omvormer zes keer een zoemend geluid en verschijnt E-5 op het display. De uitgang wordt automatisch uitgeschakeld.
 - De omvormer heeft een zekering. Wanneer de omvormer op het elektriciteitsnet is aangesloten, omzeilt het MPS (Mains Priority System) de accu. Als de wisselstroomuitgang kortsluiting zou maken of de stroom van de belasting (aangesloten apparaten) de nominale stroom van de zekering overschrijdt, zal de zekering doorbranden om te voorkomen dat de omgeleide energie van de belasting de omvormer beschadigt.

Afstandsbediening met display

Het display van de afstandsbediening kan worden gebruikt om de status van de omvormer af te lezen en deze op afstand te bedienen.

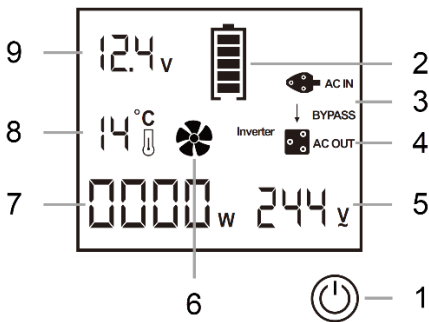

Kenmerken:

1. Aan/uit-knop
2. Batterijstatus
3. Bypass-/AC-ingangindicator
4. AC-uitgangsindicator
5. Batterijspanning
6. Ventilatorindicator
7. Stroomverbruik
8. Interne temperatuur
9. AC-uitgangsspanning

Installatie:

1. Het displayportaal van de afstandsbediening kan op de omvormer worden aangesloten door het ene uiteinde van de meegeleverde kabel in het displayportaal van de afstandsbediening (RS485) te steken en het andere uiteinde in het display van de afstandsbediening.
2. Om het display aan de muur te bevestigen, moet een rond gat met een diameter van 70 mm en een diepte van minimaal 30 mm worden gemaakt.
3. De kabel moet door of over de muur en in het gat worden geleid.
4. Zorg ervoor dat u de kabel op het display aansluit voordat u deze in de muur bevestigt.
5. Plaats de achterkant van het afstandsbedieningsdisplay in het gat.
6. Bevestig het aan de muur met vier schroeven in de openingen in de hoeken van het display.

App

Download de app:

Open de app store op uw telefoon, zoek naar de Mestic-app en download en installeer deze.

Registreer en log in:

Open de Mestic-app en registreer een nieuw account (u kunt zich ook registreren met een account van een derde partij). Als u al een account hebt, kunt u zich met dat account aanmelden.

Verbind het apparaat:

1. Schakel locatieberechtigingen in om automatisch wifi te verkrijgen.
2. Stel het draadloze netwerk en Bluetooth in en schakel deze in, en zorg ervoor dat uw telefoon is verbonden met het draadloze netwerk.
3. Schakel het apparaat in.
4. Open de Mestic-app op uw telefoon om het apparaat toe te voegen. Er zijn twee manieren om een apparaat toe te voegen:
 - Automatisch zoeken: klik op de knop '+' op de startpagina, selecteer 'Apparaat toevoegen' om automatisch naar apparaten te zoeken en selecteer vervolgens uw apparaat in de lijst met beschikbare apparaten in de buurt.
 - Handmatig toevoegen: klik op de knop '+' op de startpagina, selecteer 'Apparaat toevoegen' en zoek het apparaattype in de lijst 'Handmatig toevoegen' onderaan de pagina om het toe te voegen.
5. Volg de instructies in de app om het apparaat met het draadloze netwerk te verbinden. Als er geen wifi-netwerk in de huidige omgeving is, kunt u 'Wifi-configuratie overslaan' kiezen om het apparaat via Bluetooth op korte afstand te bedienen. Zorg ervoor dat de telefoon tijdens het koppelen via Bluetooth verbonden is met internet.
6. Na een succesvolle verbinding laadt de Mestic-app de apparaatbesturingspagina.

App-functies:

Met de app kan het apparaat worden in- of uitgeschakeld. Real-time gegevens kunnen worden gecontroleerd, zoals: AC-uitgangsvermogen, accuspanning, uitgangsspanning, uitgangsstroom, uitgangsfrequentie, werktemperatuur, bypasstatus (aan/uit).

Netwerk loskoppelen/resetten:

De volgende twee methoden kunnen worden gebruikt om het apparaat los te koppelen en het netwerk te resetten:

1. App-bediening: Open de bedieningsinterface van de Mestic-app op de telefoon die met het apparaat is verbonden, klik op de rechterbovenhoek om de interface "Instellingen" te openen en klik vervolgens op de knop "Apparaat verwijderen" onderaan om de verbinding te verbreken.
2. Bediening via knop: schakel de omvormer drie keer achter elkaar in en uit om de verbinding te verbreken.

Let op!

1. Zorg ervoor dat uw elektronische apparaat is ingeschakeld.
2. Wanneer u het apparaat met het netwerk verbindt, zorg er dan voor dat het wachtwoord voor het draadloze netwerk correct is en houd uw telefoon dicht bij het apparaat.
3. Controleer of uw draadloze router de 2,4G-band ondersteunt. Als u niet zeker weet of uw router de 2,4G-band ondersteunt, neem dan contact op met de fabrikant van de router.
4. Als het apparaat geen verbinding kan maken met een draadloos netwerk dat authenticatie vereist, komt deze situatie meestal voor in openbare plaatsen zoals hotels en restaurants. Maak verbinding met een draadloos netwerk dat geen authenticatie vereist.
5. Als uw apparaat verbinding moet maken met een nieuw netwerk, kunt u de optie 'Netwerk instellen' op de instellingenpagina van het apparaat zoeken en de nieuwe netwerkinformatie toevoegen aan de lijst met back-upnetwerken.

6. Wanneer wifi beschikbaar is, gebruikt het systeem standaard de wifi-verbinding. Als u liever de Bluetooth-verbinding gebruikt, kunt u de wifi-installatie overslaan en doorgaan met het koppelen via Bluetooth.
7. Als er geen wifi-netwerksignaal is, kunt u het apparaat activeren via de Bluetooth-verbinding op uw telefoon. Zorg ervoor dat uw telefoon tijdens het koppelen via Bluetooth verbonden is met internet.

Onderhoud

1. Reinig de buitenkant regelmatig met een droge doek om ophoping van stof en vuil te voorkomen.
2. Controleer of de schroeven op de DC-batterijaansluitingen nog goed vastzitten.



Correcte wegwerp wijze van dit product.

Dit symbool betekent dat dit product niet bij het gewone huishoudelijk afval mag worden weggegooid (2012/19/EU). Om mogelijke schade te voorkomen aan de omgeving of menselijk gezondheid van ongecontroleerd afvalverwijdering, recycle het verantwoord om duurzame hergebruik van materiële hulpbronnen te bevorderen. Om je gebruikte apparaat terug te brengen, lees de garantievoorwaarden van waar het product gekocht is. Zij kunnen het product terugnemen voor omgevingsveilige recycling.

Conformiteitsverklaring

Hierbij verklaart Gimeg Nederland B.V. dat het apparaat MCCM-35/45/55 voldoet aan alle basisvereisten en andere relevante voorschriften die zijn opgenomen in de Europese richtlijn voor radioapparatuur (2014/53/EU) en beperking van gevaarlijke stoffen (2011/65/EU + (EU) 2015/863). Een volledige conformiteitsverklaring kunt u aanvragen op het adres dat op de achterzijde is vermeld.

ENGLISH

Important safety instructions

1. Before installation or use, read this manual carefully.
2. Read all the instructions and keep them for the life of the product.
3. Follow general safety rules when using electrical appliances to reduce the risk of fire, electric shock, and/or personal injury.
4. The power system should be installed by qualified professionals.
5. Upon receiving the inverter, check for any damage caused by transportation. Contact our local distributor, or our company for assistance.
6. Incorrect installation and misuse of the inverter may result in damage or dangerous conditions.
7. Do not connect the AC mains power to the AC output socket on the inverter. It may cause the inverter to short circuit.
8. Make sure the openings of the cooling fan and the ventilation openings are not blocked.
9. Avoid pulling on the cords and cables. Always firmly grip the plug when unplugging.
10. Turn off the inverter before plugging in any appliances into the output portals, to avoid an electrical hazard.
11. For indoor use only. Avoid exposure to heat sources; direct, prolonged sunlight; dust; corrosive chemicals; and moisture.
12. It is normal that the inverter becomes warm during use. Avoid touching the device during use. Do not place it near heat-sensitive materials.
13. Do not drop the inverter or subject it to unnecessary shocks.
14. Do not place anything over or on top of the inverter.
15. Only use the supplied cables and connectors. Use of accessories not supplied with the product may cause damage or injury.
16. Do not attempt to disassemble or repair. Repairs need to be done by a qualified technician.
17. When cleaning the inverter, please turn it off and unplug it. Carefully clean it with a dry cloth. Do not use a wet cloth or a cleaning agent.
18. Disconnect all AC and DC connections before working on any circuits associated with the inverter. Only turning off the inverter with the on/off button may not disconnect dangerous voltage entirely.
19. Avoid touching the terminals or the wire or cable ends that haven't been insulated and may be electrified.
20. Avoid letting any screws or spare parts fall into the inverter.
21. Keep away from children.

Box includes

1. Inverter
2. Black DC cable
3. Red DC cable
4. AC cable
5. Remote control with display
6. Remote control display cable
7. Manual

Front panel

1. LCD display
2. On/off and power buttons
3. USB type-C portal
4. USB type-A portal
5. Remote control display portal (RS485)
6. Ventilation openings
7. MI-1000p/2000p: AC input
MI-3000p: AC input and output
8. AC output

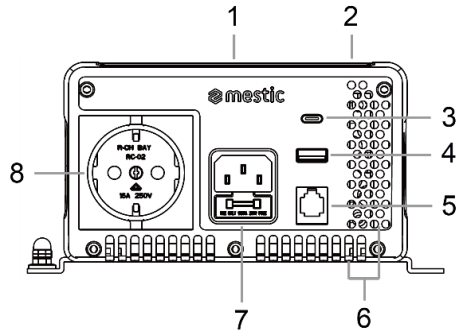

MI-1000p

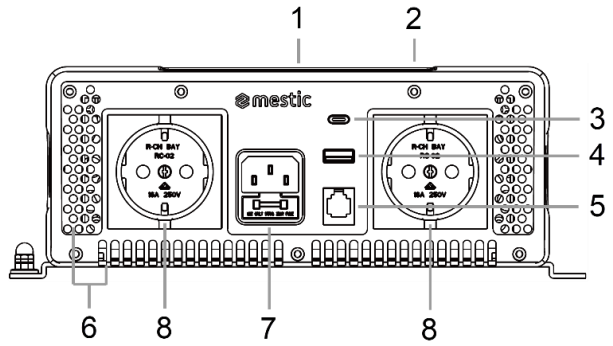

MI-2000p

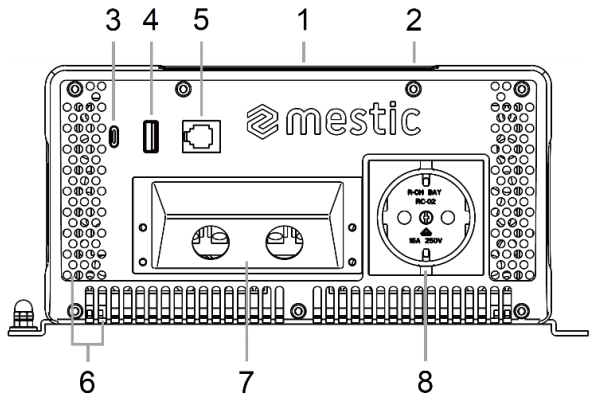

MI-3000p

1. The LCD display shows status information (see also below "Display").
2. The on/off button can be used to turn on the DC to AC current inversion, or to turn the inverter-function off. The power button can be used to turn the display on or off.
3. The USB type-C portal can be used to power and charge USB-C enabled devices (max. 30W).
4. The USB type-A portal can be used to power and charge USB-A enabled devices.

5. Remote control display portal can be used to read the status and control the inverter remotely (see also below "Remote control with display").
6. The ventilation openings help cool down the inverter.
7. The AC input portal can be used to connect a AC power source (mains). When connected to the mains, the inverter will stop the usage of the batteries. If the mains power fails, the inverter automatically transitions to the inverter mode. Read more below "Connection".
8. The AC output socket(s) can be used to power 230V devices.

Display

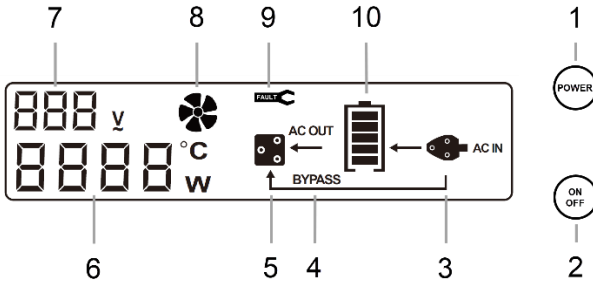

1. Power button
2. On/off button
3. AC input indicator
4. Bypass function indicator
5. AC output indicator
6. Power consumption / Internal temperature
7. Battery voltage
8. Fan indicator
9. Error code indicator
10. Battery status

Rear panel

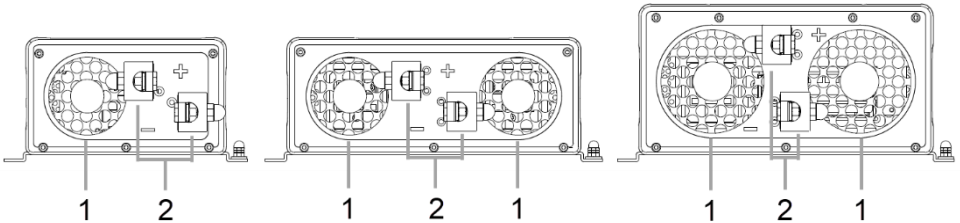

1. Cooling fan
2. DC battery terminals

Cooling fan:

1. The fan prolongs the service life of the inverter.
2. When the internal temperature of the inverter is more than 45°C, the fan will start to work.

DC battery terminals:

1. The battery or batteries can be connected to the terminals.
2. The red and the black DC cables can be connected to the DC battery terminals on the rear panel of the inverter, as described below "Connection:". The red terminal is positive (marked with +) and the black terminal is negative (marked with -).

Use

Load consideration:

When an electrical appliance connected to the inverter starts, it requires a momentary surge of power. This surge of power is the "start load" or "peak load". Once started, the appliance requires less power to continue to operate. This is known as the "continuous load". It is important to know the start and continuous load of the appliance that is connected to the inverter.

The power (continuous load) of the appliance is rated in watts. This information is usually printed on the appliance. In some cases it will be rated in amperes. To convert ampere to watt, multiply as follows: ampere (A) x AC voltage (V) = watt (W)

The start load of an appliance is an important factor in whether the inverter can power it. The start load is momentary, but for many appliances it is around twice the continuous load. However, some appliances may have a start load up to eight times the continuous load.

To determine if an appliance is compatible with the inverter, you can run a test. The inverter will shut down automatically in the event of an output overload.

Examples of multiple batteries connected:

In energy systems with multiple batteries, the batteries are connected to each other in one of three ways:

1. Series (voltage increases, amperage stays the same as it is for a single battery)
2. Parallel (voltage stays the same as it is for a single battery, amperage increases)
3. Series + parallel combination (both voltage and amperage increase)

Placement:

The place where the inverter is installed must be:

1. Dry: do not allow the inverter to come into contact with water.
2. Cool: the ambient temperature should be between 0°C and 40°C (between 15°C and 25°C is ideal). Do not place the inverter on or near a heating vent or any piece of equipment that is generating heat above room temperature. Do not place the inverter in direct sunlight unnecessarily.
3. Ventilated: leave at least three centimetres of space around the inverter. Make sure that the air is allowed to circulate freely around the unit. Do not place items on or over the inverter during operation. An extra fan can be helpful in case the inverter is operating at maximum power.
4. Safe: do not install the inverter in the same compartment as the batteries or in a compartment where flammable liquids or gases may be or may become present.
5. Dust free: do not install the inverter in a dusty environment. The dust can be sucked into the unit when the cooling fan is working.
6. Close to the connected battery/batteries: avoid excessive cable lengths. However, do not install the inverter in the same compartment as the battery/batteries.

7. Horizontal: the inverter may be mounted horizontally, on top of or under a horizontal surface. On a vertical surface, it may only be mounted horizontally (on a sturdy shelf).

Connection:

1. Ensure that the inverter is turned off before connecting. Turn off the DC power supply (battery) as well.
2. The 12V battery can be connected to the terminals.
3. The negative (-) and positive (+) terminals should be kept insulated to protect from accidentally short circuiting.
4. Connect the black cable to the black negative terminal (marked with -). Connect the other end of the black cable to the negative terminal on the battery.
5. Connect the red cable to the red positive terminal (marked with +). Connect the other end of the red cable to the positive terminal on the battery.
6. To connect the black or red cable to the corresponding terminal on the inverter, first remove the plastic screw cap, then the plastic cover and lastly the metal bolt from the screw thread of the terminal. Place the metal loop at the end of the cable around the screw thread. Screw the metal bolt back onto the thread and ensure that the cable is securely fastened. Place the plastic cover and plastic screw cap back on the thread.
7. Note! If the cables are connected to the wrong terminals, the polarity will reverse and the inverter will be damaged.
8. Connect the inverter to the appliance(s) you want to power, by plugging them into (one of) the AC/USB-A/USB-C output portals. Make sure the power of the connected appliances is within the rated power of the inverter (see the information below "Technical data", or the information on the type plate on the inverter). When the inverter is connected with the appliances and a DC power source (battery), you can turn on the inverter, the DC power source and lastly the appliances. If you are operating several appliances from the inverter, turn them on one at a time after the inverter has been turned on. This will ensure that the power inverter does not have to deliver the start load for all the appliances at once.
9. When the mains power network is available, the AC cable can be used to connect the inverter to the mains. The inverter is equipped with a MPS (Mains Priority System). When connected to the mains, the MPS will direct the AC power to the load (connected appliances). The use of the DC power source (battery) is automatically stopped. It is not necessary to disconnect the batteries. The AC input is continually monitored. If the AC power fails, the inverter automatically switches back to the inverter mode with minimum power interruption to your appliances. Note: If the inverter is in off mode, the load still runs on mains power. However, the inverter will only automatically switch back to using the DC power source if it is turned on.
10. When connecting the MI-3000p inverter to the mains, you can use the included AC input and output cables. They can be connected to the AC block terminal on the inverter (see picture below). Remove the double cable entry gland by unscrewing the four screws. Remove the see through plastic cover. The (uninsulated) cable ends of the input and output cables can be connected here. Also connect a ground wire (not included).

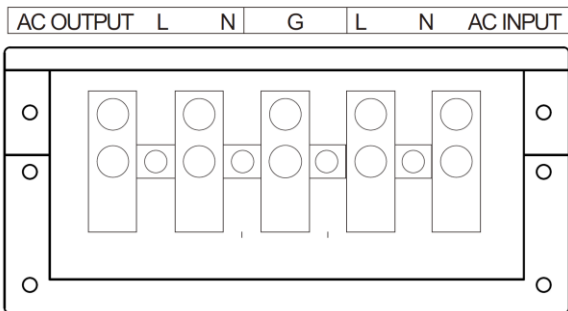

Guide the cables through the cable glands. Put the plastic cover back in place and screw the cable entry gland back on.

11. Check whether wiring connections are tight to prevent heat accumulation.

Technical data

Model	MI-1000p	MI-2000p	MI-3000p
Rated power	1000W	2000W	3000W
Peak power	2000W	4000W	6000W
Input	12V DC	12V DC	12V DC
Output	230V AC	230V AC	230V AC
Frequency	50Hz	50Hz	50Hz
Input portals	1x 220-240V AC, 1x 12V DC	1x 220-240V AC, 1x 12V DC	1x 220-240V AC, 1x 12V DC
Output portals	1x 220V-240V AC, 1x USB-A, 1x USB-C, 1x RS485	2x 220V-240V AC, 1x USB-A, 1x USB-C, 1x RS485	1x 220V-240V AC, 1x USB-A, 1x USB-C, 1x RS485

Error codes

Code	Description
E-1	Low voltage protection
E-2	Over voltage protection
E-3	High temperature
E-4	Over load protection
E-5	Short circuit protection

Protection features

The inverter is equipped with several protection features to ensure safe operation.

1. Input low voltage protection:

- When the input voltage is below 10.5V (+ or - 0.2V), the inverter makes a buzzing sound twice, which indicates the DC power supply voltage is descending and the batteries need to be recharged.
 - When the input voltage reaches 10V (+ or - 0.2V), the inverter makes a buzzing sound three times and the display shows E-1. The AC output will be automatically turned off.
2. Input over voltage protection:
 - When the input voltage reaches 16V (+ or - 0.5V), the inverter makes a buzzing sound four times and the display shows E-2. The AC output will be automatically turned off.
 3. Over temperature protection:
 - When the internal temperature of the inverter exceeds 45°C, the cooling fan will turn on.
 - When the internal temperature exceeds 75°C, the inverter makes a buzzing sound five times and the display shows E-3. The output will be automatically turned off.
 4. Overload protection:
 - When overload occurs, the inverter makes a constant buzzing sound and the display shows E-4. The output will be automatically turned off.
 5. Short circuit protection:
 - When a short circuit occurs, the inverter makes a buzzing sound six times and the display shows E-5. The output will be automatically turned off.
 - The inverter has a fuse breaker. When the inverter is connected to the mains, the MPS (Mains Priority System) bypasses the battery. If the AC output would short circuit, or the current of the load (connected appliances) exceeds the rated current of the fuse breaker, then the fuse breaker will burn to stop the bypassing energy from the load from damaging the inverter.

Remote control with display

Remote control display portal can be used to read the status of the inverter and control it remotely.

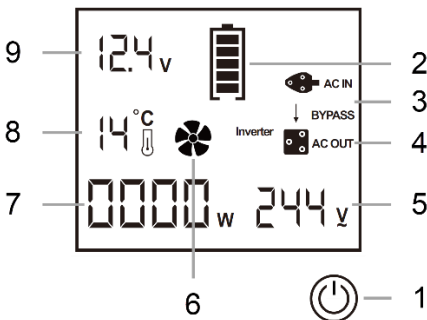

Features:

1. On/off button
2. Battery status
3. Bypass / AC input indicator
4. AC output indicator
5. Battery voltage
6. Fan indicator

7. Power consumption
8. Internal temperature
9. AC output voltage

Installation:

1. The remote control display portal can be connected to the inverter by plugging one end of the included cable into the remote control display portal (RS485) and the other end into the remote control display.
2. To mount the display onto the wall, a round hole with a diameter of 70mm and a depth of at least 30mm must be made.
3. The cable must be routed through or over the wall and into the hole.
4. Make sure to connect the cable to the display before securing it into the wall.
5. Place the back of the remote display into the hole.
6. Secure it to the wall with four screws in the openings in the corners of the display.

App

Download the app:

Open the app store on your phone, search for the Mestic app, and then download and install it.

Register and log in:

Open the Mestic app and register a new account (you can also register using a third-party account). If you already have an existing account, you can log in with that account.

Connect the device:

1. Enable location permissions to automatically obtain Wi-Fi.
2. Set up and enable the wireless network and Bluetooth, and ensure your phone is connected to the wireless network.
3. Turn on the device.
4. Open the Mestic app on your phone to add the device. There are two ways to add a device:
 - Automatic search: Click the "+" button on the homepage, select "Add Device" to automatically search for devices, and then select your device from the list of available nearby devices.
 - Manual addition: Click the "+" button on the homepage, select "Add Device," and find the device type in the "Manual Add" list at the bottom of the page to add it.
5. Follow the instructions in the app to connect the device to the wireless network. If there is no Wi-Fi network in the current environment, you can choose "Skip Wi-Fi Configuration" to control the device via Bluetooth for short distances. During Bluetooth pairing, ensure the phone is connected to the internet.
6. After a successful connection, the Mestic app will load the device control page.

App Functions:

With the app, the device can be turned on or off. Real time data can be monitored, such as: AC output power, battery voltage, output voltage, output current, output frequency, work temperature, bypass status (on/off).

Disconnect/reset network:

The following two methods can be used to disconnect the device and reset the network:

1. App operation: Enter the Mestic app control interface on the phone connected to the device, click the top right corner to enter the "Settings" interface, and then click the "Remove Device" button at the bottom to disconnect.
2. Button operation: turn the inverter on and off three times in a row to disconnect.

Note!

1. Ensure your electronic device is powered on.
2. When connecting the device to the network, make sure the wireless network password is accurate and try to keep your phone close to the device.
3. Check if your wireless router supports the 2.4G band. If you are unsure whether your router supports the 2.4G band, please consult the router manufacturer.
4. If the device cannot connect to a wireless network that requires authentication, this situation usually occurs in public places such as hotels and restaurants. Please connect to a wireless network that does not require authentication.
5. If your device needs to connect to a new network, you can find the "Set Network" option on the device's settings page and add the new network information to the backup network list.
6. When Wi-Fi is available, the system defaults to using the Wi-Fi connection. If you prefer to use the Bluetooth connection instead, you can skip the Wi-Fi setup and proceed with the Bluetooth pairing.
7. When there is no Wi-Fi network signal, you can activate the device via Bluetooth connection on your phone. During the Bluetooth pairing process, ensure that your phone is connected to the internet.

Maintenance

1. Clean the exterior periodically with a dry cloth to prevent accumulation of dust and dirt.
2. Make sure the screws on the DC battery terminals are still tight.



Recycling

This product bears the selective sorting symbol for waste electrical and electronic equipment. This means that this product must be handled pursuant to European Directive (2012/19/EU) in order to be recycled or dismantled to minimize its impact on the environment. For further information, please contact your local or regional authorities. Electronic products not included in the selective sorting process are potentially dangerous for the environment and human health due to the presence of hazardous substances.

Declaration of conformity

Hereby Gimeg Nederland B.V. declares that the device MI-1000p/2000p/3000p, applies all basic requirements and other relevant regulations listed in the European directive for radio equipment (2014/53/EU) and the restriction of hazardous substances (2011/65/EU + (EU) 2015/863). If you require a full declaration of conformity, you can contact the address listed on the backside of this manual.

DEUTSCH

Wichtige Sicherheitshinweise

1. Lesen Sie diese Anleitung vor der Installation oder Verwendung sorgfältig durch.
2. Lesen Sie alle Anweisungen und bewahren Sie sie während der gesamten Lebensdauer des Produkts auf.
3. Befolgen Sie bei der Verwendung von Elektrogeräten die allgemeinen Sicherheitsvorschriften, um die Gefahr von Bränden, Stromschlägen und/oder Verletzungen zu verringern.
4. Das Stromversorgungssystem sollte von qualifizierten Fachleuten installiert werden.
5. Überprüfen Sie den Wechselrichter nach Erhalt auf Transportschäden. Wenden Sie sich an unseren lokalen Vertriebspartner oder unser Unternehmen, um Unterstützung zu erhalten.
6. Eine unsachgemäße Installation und unsachgemäße Verwendung des Wechselrichters kann zu Schäden oder gefährlichen Situationen führen.
7. Schließen Sie das Wechselstromnetz nicht an die Wechselstromausgangsbuchse des Wechselrichters an. Dies kann zu einem Kurzschluss des Wechselrichters führen.
8. Stellen Sie sicher, dass die Öffnungen des Lüfters und die Lüftungsöffnungen nicht blockiert sind.
9. Vermeiden Sie es, an den Kabeln und Leitungen zu ziehen. Fassen Sie den Stecker beim Herausziehen immer fest an.
10. Schalten Sie den Wechselrichter aus, bevor Sie Geräte an die Ausgangsanschlüsse anschließen, um eine elektrische Gefahr zu vermeiden.
11. Nur für den Gebrauch in Innenräumen. Vermeiden Sie die Einwirkung von Wärmequellen, direkter, längerer Sonneneinstrahlung, Staub, korrosiven Chemikalien und Feuchtigkeit.
12. Es ist normal, dass der Wechselrichter während des Betriebs warm wird. Berühren Sie das Gerät während des Betriebs nicht. Stellen Sie es nicht in der Nähe von wärmeempfindlichen Materialien auf.
13. Lassen Sie den Wechselrichter nicht fallen und setzen Sie ihn keinen unnötigen Stößen aus.
14. Stellen Sie keine Gegenstände auf oder neben den Wechselrichter.
15. Verwenden Sie nur die mitgelieferten Kabel und Stecker. Die Verwendung von Zubehör, das nicht mit dem Produkt geliefert wurde, kann zu Schäden oder Verletzungen führen.
16. Versuchen Sie nicht, das Gerät zu zerlegen oder zu reparieren. Reparaturen müssen von einem qualifizierten Techniker durchgeführt werden.
17. Schalten Sie den Wechselrichter vor der Reinigung aus und ziehen Sie den Netzstecker. Reinigen Sie ihn vorsichtig mit einem trockenen Tuch. Verwenden Sie kein feuchtes Tuch und keine Reinigungsmittel.
18. Trennen Sie alle Wechselstrom- und Gleichstromanschlüsse, bevor Sie Arbeiten an Schaltkreisen vornehmen, die mit dem Wechselrichter in Verbindung stehen. Durch das Ausschalten des Wechselrichters mit dem Ein-/Aus-Schalter wird die gefährliche Spannung möglicherweise nicht vollständig abgeschaltet.
19. Vermeiden Sie es, die Anschlüsse oder die nicht isolierten und möglicherweise unter Spannung stehenden Draht- oder Kabelenden zu berühren.
20. Vermeiden Sie es, dass Schrauben oder Ersatzteile in den Wechselrichter fallen.
21. Von Kindern fernhalten.

Lieferumfang

1. Wechselrichter
2. Schwarzes Gleichstromkabel
3. Rotes Gleichstromkabel
4. AC-Kabel
5. Fernbedienung mit Display
6. Fernbedienungs-Displaykabel
7. Handbuch

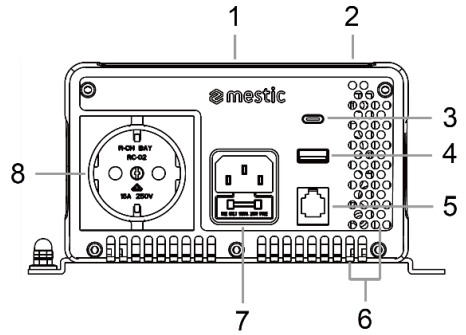

Frontblende

1. LCD-Display
2. Ein-/Aus- und Netzschalter
3. USB-Typ-C-Anschluss
4. USB-Typ-A-Anschluss
5. Anschluss für Fernbedienungsdisplay (RS485)
6. Lüftungsöffnungen
7. MI-1000p/2000p: Wechselstrom-Eingang
MI-3000p: Wechselstrom-Eingang und -Ausgang
8. Wechselstromausgang

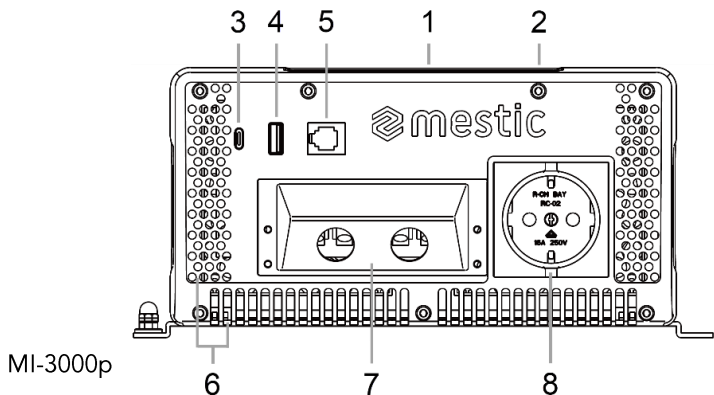
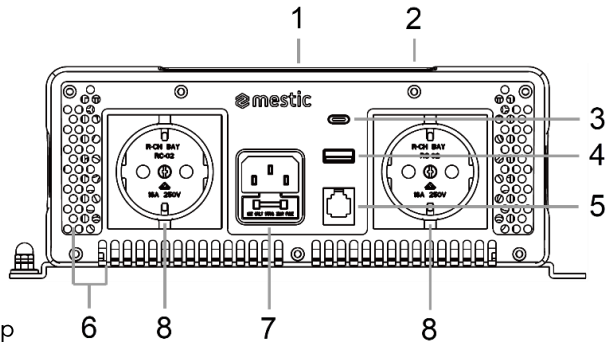

1. Das LCD-Display zeigt Statusinformationen an (siehe auch unten „Display“).
2. Mit der Ein-/Aus-Taste kann die Umwandlung von Gleichstrom in Wechselstrom aktiviert oder die Wechselrichterfunktion deaktiviert werden. Mit der Ein-/Aus-Taste kann das Display ein- oder ausgeschaltet werden.
3. Über den USB-Typ-C-Anschluss können USB-C-fähige Geräte mit Strom versorgt und aufgeladen werden (max. 30 W).
4. Der USB-Typ-A-Anschluss kann zum Versorgen und Laden von USB-A-fähigen Geräten verwendet werden.
5. Über den Fernbedienungsdisplay-Anschluss können Sie den Status ablesen und den Wechselrichter fernsteuern (siehe auch unten „Fernbedienung mit Display“).
6. Die Lüftungsöffnungen dienen zur Kühlung des Wechselrichters.
7. Der AC-Eingangsanschluss kann zum Anschluss einer Wechselstromquelle (Netzstrom) verwendet werden. Bei Anschluss an das Stromnetz stoppt der Wechselrichter die Nutzung der Batterien. Bei einem Ausfall der Netzstromversorgung wechselt der Wechselrichter automatisch in den Wechselrichtermodus. Weitere Informationen finden Sie unten unter „Anschluss“.
8. Die AC-Ausgangsbuchse(n) kann/können zur Stromversorgung von 230-V-Geräten verwendet werden.

Display

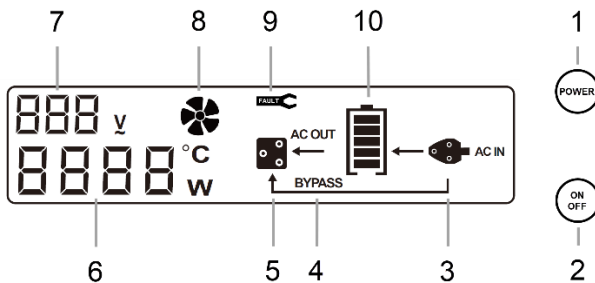

1. Ein-/Aus-Taste
2. Ein-/Aus-Taste
3. AC-Eingangsanzeige
4. Anzeige für Bypass-Funktion
5. AC-Ausgangsanzeige
6. Stromverbrauch / Interne Temperatur
7. Batteriespannung
8. Lüfteranzeige
9. Fehlercodeanzeige
10. Batteriestatus

Rückseite

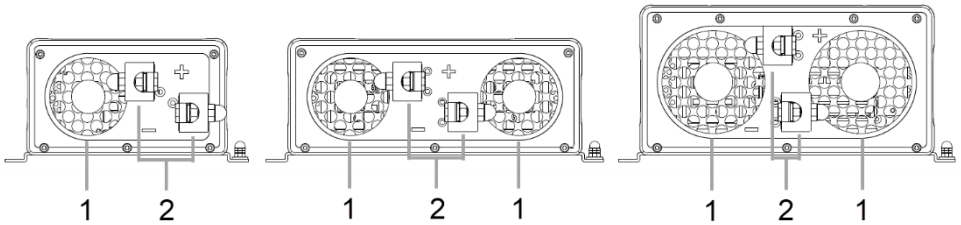

1. Kühlgebläse
2. DC-Batterieklappen

Kühlventilator:

1. Der Lüfter verlängert die Lebensdauer des Wechselrichters.
2. Wenn die Innentemperatur des Wechselrichters mehr als 45 °C beträgt, schaltet sich der Lüfter ein.

DC-Batterieklappen:

1. Die Batterie(n) kann/können an die Anschlüsse angeschlossen werden.
2. Die roten und schwarzen Gleichstromkabel können an die Gleichstrom-Batterieklappen auf der Rückseite des Wechselrichters angeschlossen werden, wie unten unter „Anschluss:“ beschrieben. Die rote Klemme ist positiv (mit + gekennzeichnet) und die schwarze Klemme ist negativ (mit - gekennzeichnet).

Verwendung

Berücksichtigung der Last:

Wenn ein an den Wechselrichter angeschlossenes Elektrogerät startet, benötigt es einen kurzzeitigen Stromstoß. Dieser Stromstoß wird als „Anlaufleistung“ oder „Spitzenlast“ bezeichnet. Nach dem Start benötigt das Gerät weniger Strom, um weiter zu funktionieren. Dies wird als „Dauerlast“ bezeichnet. Es ist wichtig, die Anlauf- und Dauerlast des an den Wechselrichter angeschlossenen Geräts zu kennen.

Die Leistung (Dauerlast) des Geräts wird in Watt angegeben. Diese Angabe ist in der Regel auf dem Gerät aufgedruckt. In einigen Fällen wird sie in Ampere angegeben. Um Ampere in Watt umzurechnen, multiplizieren Sie wie folgt: Ampere (Ah) x Wechselspannung (V) = Watt (W)

Die Anlaufleistung eines Geräts ist ein wichtiger Faktor dafür, ob der Wechselrichter es mit Strom versorgen kann. Die Anlaufleistung ist nur kurzzeitig, beträgt jedoch bei vielen Geräten etwa das Doppelte der Dauerlast. Einige Geräte können jedoch eine Anlaufleistung haben, die bis zum Achtfachen der Dauerlast beträgt.

Um festzustellen, ob ein Gerät mit dem Wechselrichter kompatibel ist, können Sie einen Test durchführen. Der Wechselrichter schaltet sich bei einer Überlastung des Ausgangs automatisch ab.

Beispiele für den Anschluss mehrerer Batterien:

In Energiesystemen mit mehreren Batterien werden die Batterien auf eine von drei Arten miteinander verbunden:

1. Reihenschaltung (die Spannung steigt, die Stromstärke bleibt gleich wie bei einer einzelnen Batterie)
2. Parallel (Spannung bleibt gleich wie bei einer einzelnen Batterie, Stromstärke steigt)

3. Reihen- und Parallelschaltung (sowohl Spannung als auch Stromstärke steigen)

Aufstellung:

Der Ort, an dem der Wechselrichter installiert wird, muss:

1. Trocken: Der Wechselrichter darf nicht mit Wasser in Berührung kommen.
2. Kühl: Die Umgebungstemperatur sollte zwischen 0 °C und 40 °C liegen (ideal sind 15 °C bis 25 °C). Stellen Sie den Wechselrichter nicht auf oder in der Nähe einer Heizungsöffnung oder eines Geräts auf, das Wärme über Raumtemperatur erzeugt. Setzen Sie den Wechselrichter nicht unnötig direkter Sonneneinstrahlung aus.
3. Belüftet: Lassen Sie mindestens drei Zentimeter Freiraum um den Wechselrichter herum. Stellen Sie sicher, dass die Luft frei um das Gerät zirkulieren kann. Stellen Sie während des Betriebs keine Gegenstände auf oder über den Wechselrichter. Ein zusätzlicher Lüfter kann hilfreich sein, wenn der Wechselrichter mit maximaler Leistung betrieben wird.
4. Sicher: Installieren Sie den Wechselrichter nicht im selben Raum wie die Batterien oder in einem Raum, in dem brennbare Flüssigkeiten oder Gase vorhanden sind oder vorhanden werden könnten.
5. Staubfrei: Installieren Sie den Wechselrichter nicht in einer staubigen Umgebung. Der Staub kann beim Betrieb des Lüfters in das Gerät gesaugt werden.
6. In der Nähe der angeschlossenen Batterie(n): Vermeiden Sie übermäßig lange Kabel. Installieren Sie den Wechselrichter jedoch nicht im selben Raum wie die Batterie(n).
7. Horizontal: Der Wechselrichter kann horizontal auf oder unter einer horizontalen Fläche montiert werden. Auf einer vertikalen Fläche darf er nur horizontal (auf einem stabilen Regal) montiert werden.

Anschluss:

1. Stellen Sie sicher, dass der Wechselrichter vor dem Anschließen ausgeschaltet ist. Schalten Sie auch die Gleichstromversorgung (Batterie) aus.
2. Die 12-V-Batterie kann an die Klemmen angeschlossen werden.
3. Die Minus- (-) und Pluspolklemmen (+) sollten isoliert gehalten werden, um sie vor versehentlichem Kurzschluss zu schützen.
4. Verbinden Sie das schwarze Kabel mit dem schwarzen Minuspol (mit - gekennzeichnet). Verbinden Sie das andere Ende des schwarzen Kabels mit dem Minuspol der Batterie.
5. Verbinden Sie das rote Kabel mit dem roten Pluspol (mit + gekennzeichnet). Verbinden Sie das andere Ende des roten Kabels mit dem Pluspol der Batterie.
6. Um das schwarze oder rote Kabel an die entsprechende Klemme des Wechselrichters anzuschließen, entfernen Sie zunächst die Kunststoffschraubkappe, dann die Kunststoffabdeckung und zuletzt die Metallschraube vom Gewinde der Klemme. Legen Sie die Metallschlaufe am Ende des Kabels um das Gewinde. Schrauben Sie die Metallschraube wieder auf das Gewinde und stellen Sie sicher, dass das Kabel fest sitzt. Setzen Sie die Kunststoffabdeckung und die Kunststoffschraubkappe wieder auf das Gewinde.
7. Achtung! Wenn die Kabel an die falschen Pole angeschlossen werden, kehrt sich die Polarität um und der Wechselrichter wird beschädigt.
8. Schließen Sie den Wechselrichter an die Geräte an, die Sie mit Strom versorgen möchten, indem Sie sie an einen der AC/USB-A/USB-C-Ausgänge anschließen. Stellen Sie sicher, dass die Leistung der angeschlossenen Geräte innerhalb der

Nennleistung des Wechselrichters liegt (siehe die Informationen unter „Technische Daten“ oder die Angaben auf dem Typenschild des Wechselrichters). Wenn der Wechselrichter mit den Geräten und einer Gleichstromquelle (Batterie) verbunden ist, können Sie den Wechselrichter, die Gleichstromquelle und zuletzt die Geräte einschalten. Wenn Sie mehrere Geräte über den Wechselrichter betreiben, schalten Sie diese nacheinander ein, nachdem der Wechselrichter eingeschaltet wurde. Dadurch wird sichergestellt, dass der Wechselrichter nicht die Startlast für alle Geräte gleichzeitig liefern muss.

9. Wenn das Stromnetz verfügbar ist, kann der Wechselrichter über das Wechselstromkabel an das Stromnetz angeschlossen werden. Der Wechselrichter ist mit einem MPS (Mains Priority System) ausgestattet. Bei Anschluss an das Stromnetz leitet das MPS den Wechselstrom zur Last (angeschlossene Geräte). Die Verwendung der Gleichstromquelle (Batterie) wird automatisch gestoppt. Es ist nicht erforderlich, die Batterien zu trennen. Der Wechselstromeingang wird kontinuierlich überwacht. Bei einem Ausfall der Wechselstromversorgung schaltet der Wechselrichter automatisch in den Wechselrichtermodus zurück, wobei die Stromunterbrechung für Ihre Geräte minimal ist. Hinweis: Befindet sich der Wechselrichter im Aus-Modus, wird die Last weiterhin über das Stromnetz versorgt. Der Wechselrichter schaltet jedoch nur dann automatisch wieder auf die Gleichstromquelle um, wenn er eingeschaltet ist.
10. Zum Anschluss des Wechselrichters MI-3000p an das Stromnetz können Sie die mitgelieferten Wechselstrom-Eingangs- und Ausgangskabel verwenden. Diese können an die Wechselstrom-Blockklemme am Wechselrichter angeschlossen werden (siehe Abbildung unten). Entfernen Sie die doppelte Kabeleinführung, indem Sie die vier Schrauben lösen. Entfernen Sie die durchsichtige Kunststoffabdeckung. Die (unisolierten) Kabelenden der Eingangs- und Ausgangskabel können hier angeschlossen werden. Schließen Sie auch ein Erdungskabel an (nicht im Lieferumfang enthalten).

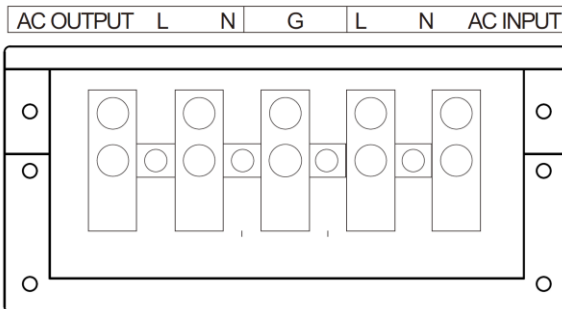

Führen Sie die Kabel durch die Kabelverschraubungen. Setzen Sie die Kunststoffabdeckung wieder auf und schrauben Sie die Kabeleinführung wieder fest.

11. Überprüfen Sie, ob die Kabelverbindungen fest sitzen, um eine Wärmeentwicklung zu vermeiden.

Technische Daten

Modell	MI-1000p	MI-2000p	MI-3000p
Nennleistung	1000 W	2000 W	3000 W
Spitzenleistung	2000 W	4000 W	6000 W

Eingang	12 V DC	12 V DC	12 V DC
Ausgang	230 V AC	230 V AC	230 V AC
Frequenz	50 Hz	50 Hz	50 Hz
Eingangsanschlüsse	1x 220–240 V AC, 1x 12 V DC	1x 220–240 V AC, 1x 12 V DC	1x 220–240 V AC, 1x 12 V DC
Ausgangsanschlüsse	1x 220 V-240 V AC, 1x USB-A, 1x USB-C, 1x RS485	2x 220–240 V AC, 1x USB-A, 1x USB-C, 1x RS485	1x 220 V-240 V AC, 1x USB-A, 1x USB-C, 1x RS485

Fehlercodes

Code	Beschreibung
E-1	Unterspannungsschutz
E-2	Überspannungsschutz
E-3	Hochtemperatur
E-4	Überlastschutz
E-5	Kurzschlusschutz

Schutzfunktionen

Der Wechselrichter ist mit mehreren Schutzfunktionen ausgestattet, um einen sicheren Betrieb zu gewährleisten.

1. Unterspannungsschutz am Eingang:
 - Wenn die Eingangsspannung unter 10,5 V (+ oder - 0,2 V) liegt, gibt der Wechselrichter zweimal einen Summton ab, der anzeigt, dass die Gleichstromversorgungsspannung sinkt und die Batterien aufgeladen werden müssen.
 - Wenn die Eingangsspannung 10 V (+ oder – 0,2 V) erreicht, gibt der Wechselrichter dreimal ein Summgeräusch von sich und auf dem Display wird E-1 angezeigt. Der Wechselstromausgang wird automatisch abgeschaltet.
2. Eingangsüberspannungsschutz:
 - Wenn die Eingangsspannung 16 V (+ oder – 0,5 V) erreicht, gibt der Wechselrichter viermal ein Summgeräusch von sich und auf dem Display wird E-2 angezeigt. Der Wechselstromausgang wird automatisch abgeschaltet.
3. Übertemperaturschutz:
 - Wenn die Innentemperatur des Wechselrichters 45 °C überschreitet, schaltet sich der Lüfter ein.
 - Wenn die Innentemperatur 75 °C überschreitet, gibt der Wechselrichter fünfmal ein Summgeräusch von sich und auf dem Display wird E-3 angezeigt. Der Ausgang wird automatisch abgeschaltet.
4. Überlastschutz:
 - Bei einer Überlastung gibt der Wechselrichter ein konstantes Summen von sich und auf dem Display wird E-4 angezeigt. Der Ausgang wird automatisch abgeschaltet.
5. Kurzschlusschutz:

- Bei einem Kurzschluss gibt der Wechselrichter sechsmal ein Summgeräusch von sich und auf dem Display wird E-5 angezeigt. Der Ausgang wird automatisch abgeschaltet.
- Der Wechselrichter verfügt über einen Sicherungsautomaten. Wenn der Wechselrichter an das Stromnetz angeschlossen ist, umgeht das MPS (Mains Priority System) die Batterie. Wenn der Wechselstromausgang kurzgeschlossen wird oder der Strom der Last (angeschlossene Geräte) den Nennstrom des Sicherungsautomaten überschreitet, brennt der Sicherungsautomat durch, um zu verhindern, dass die von der Last umgeleitete Energie den Wechselrichter beschädigt.

Fernbedienung mit Display

Über das Fernbedienungsdisplay-Portal kann der Status des Wechselrichters abgelesen und dieser ferngesteuert werden.

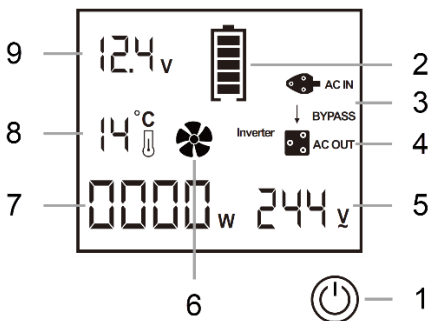

Funktionen:

1. Ein-/Aus-Taste
2. Batteriestatus
3. Bypass-/AC-Eingangsanzeige
4. AC-Ausgangsanzeige
5. Batteriespannung
6. Lüfteranzeige
7. Stromverbrauch
8. Innentemperatur
9. AC-Ausgangsspannung

Installation:

1. Das Fernbedienungsdisplay-Portal kann an den Wechselrichter angeschlossen werden, indem ein Ende des mitgelieferten Kabels in das Fernbedienungsdisplay-Portal (RS485) und das andere Ende in das Fernbedienungsdisplay gesteckt wird.
2. Um das Display an der Wand zu befestigen, muss ein rundes Loch mit einem Durchmesser von 70 mm und einer Tiefe von mindestens 30 mm gebohrt werden.
3. Das Kabel muss durch oder über die Wand und in die Öffnung geführt werden.
4. Stellen Sie sicher, dass das Kabel an das Display angeschlossen ist, bevor Sie es an der Wand befestigen.
5. Setzen Sie die Rückseite des Fernbedienungsdisplays in die Öffnung ein.
6. Befestigen Sie es mit vier Schrauben in den Öffnungen an den Ecken des Displays an der Wand.

App

Laden Sie die App herunter:

Öffnen Sie den App Store auf Ihrem Smartphone, suchen Sie nach der Mestic-App, laden Sie sie herunter und installieren Sie sie.

Registrieren und anmelden:

Öffnen Sie die Mestic-App und registrieren Sie ein neues Konto (Sie können sich auch mit einem Konto eines Drittanbieters registrieren). Wenn Sie bereits ein Konto haben, können Sie sich mit diesem Konto anmelden.

Gerät verbinden:

1. Aktivieren Sie die Standortberechtigungen, um automatisch WLAN zu erhalten.
2. Richten Sie das WLAN-Netzwerk und Bluetooth ein und aktivieren Sie diese Funktionen. Stellen Sie sicher, dass Ihr Smartphone mit dem WLAN-Netzwerk verbunden ist.
3. Schalten Sie das Gerät ein.
4. Öffnen Sie die Mestic-App auf Ihrem Smartphone, um das Gerät hinzuzufügen. Es gibt zwei Möglichkeiten, ein Gerät hinzuzufügen:
 - Automatische Suche: Klicken Sie auf der Startseite auf die Schaltfläche „+“, wählen Sie „Gerät hinzufügen“, um automatisch nach Geräten zu suchen, und wählen Sie dann Ihr Gerät aus der Liste der verfügbaren Geräte in der Nähe aus.
 - Manuelles Hinzufügen: Klicken Sie auf die Schaltfläche „+“ auf der Startseite, wählen Sie „Gerät hinzufügen“ und suchen Sie den Gerätetyp in der Liste „Manuelles Hinzufügen“ unten auf der Seite, um ihn hinzuzufügen.
5. Befolgen Sie die Anweisungen in der App, um das Gerät mit dem WLAN-Netzwerk zu verbinden. Wenn in der aktuellen Umgebung kein WLAN-Netzwerk verfügbar ist, können Sie „WLAN-Konfiguration überspringen“ auswählen, um das Gerät über Bluetooth für kurze Entfernungen zu steuern. Stellen Sie während der Bluetooth-Kopplung sicher, dass das Smartphone mit dem Internet verbunden ist.
6. Nach erfolgreicher Verbindung lädt die Mestic-App die Gerätesteuersseite.

App-Funktionen:

Mit der App kann das Gerät ein- oder ausgeschaltet werden. Echtzeitdaten können überwacht werden, wie z. B.: Wechselstromausgangsleistung, Batteriespannung, Ausgangsspannung, Ausgangsstrom, Ausgangsfrequenz, Arbeitstemperatur, Bypass-Status (ein/aus).

Netzwerk trennen/zurücksetzen:

Die folgenden zwei Methoden können verwendet werden, um das Gerät zu trennen und das Netzwerk zurückzusetzen:

1. App-Bedienung: Rufen Sie die Mestic-App-Steuerungsschnittstelle auf dem mit dem Gerät verbundenen Telefon auf, klicken Sie auf die obere rechte Ecke, um die Schnittstelle „Einstellungen“ aufzurufen, und klicken Sie dann unten auf die Schaltfläche „Gerät entfernen“, um die Verbindung zu trennen.
2. Tastenbedienung: Schalten Sie den Wechsler dreimal hintereinander ein und aus, um die Verbindung zu trennen.

Hinweis!

1. Stellen Sie sicher, dass Ihr elektronisches Gerät eingeschaltet ist.
2. Achten Sie beim Verbinden des Geräts mit dem Netzwerk darauf, dass das WLAN-Passwort korrekt ist, und halten Sie Ihr Telefon möglichst nah am Gerät.
3. Überprüfen Sie, ob Ihr WLAN-Router das 2,4-GHz-Band unterstützt. Wenn Sie sich nicht sicher sind, ob Ihr Router das 2,4-GHz-Band unterstützt, wenden Sie sich bitte an den Hersteller des Routers.
4. Wenn das Gerät keine Verbindung zu einem WLAN herstellen kann, das eine Authentifizierung erfordert, tritt diese Situation in der Regel an öffentlichen Orten wie Hotels und Restaurants auf. Stellen Sie bitte eine Verbindung zu einem WLAN her, das keine Authentifizierung erfordert.
5. Wenn Ihr Gerät eine Verbindung zu einem neuen Netzwerk herstellen muss, finden Sie die Option „Netzwerk einrichten“ auf der Einstellungsseite des Geräts und fügen Sie die neuen Netzwerkinformationen zur Liste der Backup-Netzwerke hinzu.
6. Wenn WLAN verfügbar ist, verwendet das System standardmäßig die WLAN-Verbindung. Wenn Sie stattdessen die Bluetooth-Verbindung bevorzugen, können Sie die WLAN-Einrichtung überspringen und mit der Bluetooth-Kopplung fortfahren.
7. Wenn kein WLAN-Netzwerksignal vorhanden ist, können Sie das Gerät über die Bluetooth-Verbindung Ihres Telefons aktivieren. Stellen Sie während des Bluetooth-Kopplungsvorgangs sicher, dass Ihr Telefon mit dem Internet verbunden ist.

Wartung

1. Reinigen Sie das Gehäuse regelmäßig mit einem trockenen Tuch, um Staub- und Schmutzansammlungen zu vermeiden.
2. Vergewissern Sie sich, dass die Schrauben an den DC-Batterieklappen noch fest sitzen.



Richtige Einweg-Methode von dieses Produktes

Diese Kennzeichnung zeigt an, dass dieses Gerät EU-weit nicht zusammen mit Hausmüll entsorgt werden sollte (2012/19/EU). Zur Vermeidung von möglichen Umwelt- oder Gesundheitsschäden durch unkontrollierte Abfallentsorgung recyceln Sie es verantwortungsvoll zur Förderung einer nachhaltigen

Wiederverwendung von Rohstoffen. Nutzen Sie bitte Rückgabe- und Sammelsysteme oder wenden Sie sich an den Einzelhändler, bei dem sie das Gerät erworben haben, um es zurückzugeben. So kann das Gerät umweltschonend recycelt werden.

Konformitätserklärung

Hiermit erklärt Gimex Nederland B.V., dass das Gerät MCCM-35/45/55 alle grundlegenden Anforderungen und sonstigen relevanten Bestimmungen der europäischen Richtlinie für Funkanlagen (2014/53/EU) und Beschränkung gefährlicher Stoffe (2011/65/EU + (EU) 2015/863) befindet. Brauchen Sie eine völlige Konformitätserklärung, bitte nehmen Sie Kontakt auf mit die Adresse am Rückseite diese Bedienungshinweise.

FRANÇAIS

Consignes de sécurité importantes

1. Avant l'installation ou l'utilisation, lisez attentivement ce manuel.
2. Lisez toutes les instructions et conservez-les pendant toute la durée de vie du produit.
3. Respectez les règles générales de sécurité lors de l'utilisation d'appareils électriques afin de réduire les risques d'incendie, d'électrocution et/ou de blessures corporelles.
4. Le système d'alimentation doit être installé par des professionnels qualifiés.
5. À la réception de l'onduleur, vérifiez qu'il n'a pas été endommagé pendant le transport. Contactez notre distributeur local ou notre société pour obtenir de l'aide.
6. Une installation incorrecte et une mauvaise utilisation de l'onduleur peuvent entraîner des dommages ou des situations dangereuses.
7. Ne connectez pas l'alimentation secteur CA à la prise de sortie CA de l'onduleur. Cela pourrait provoquer un court-circuit de l'onduleur.
8. Assurez-vous que les ouvertures du ventilateur de refroidissement et les ouvertures de ventilation ne sont pas obstruées.
9. Évitez de tirer sur les cordons et les câbles. Tenez toujours fermement la fiche lorsque vous la débranchez.
10. Éteignez l'onduleur avant de brancher des appareils sur les prises de sortie, afin d'éviter tout risque électrique.
11. Pour usage intérieur uniquement. Évitez toute exposition à des sources de chaleur, à la lumière directe et prolongée du soleil, à la poussière, aux produits chimiques corrosifs et à l'humidité.
12. Il est normal que l'onduleur chauffe pendant son utilisation. Évitez de toucher l'appareil pendant son utilisation. Ne le placez pas à proximité de matériaux sensibles à la chaleur.
13. Ne laissez pas tomber l'onduleur et ne le soumettez pas à des chocs inutiles.
14. Ne placez rien sur ou au-dessus de l'onduleur.
15. Utilisez uniquement les câbles et connecteurs fournis. L'utilisation d'accessoires non fournis avec le produit peut causer des dommages ou des blessures.
16. N'essayez pas de le démonter ou de le réparer. Les réparations doivent être effectuées par un technicien qualifié.
17. Pour nettoyer l'onduleur, veuillez l'éteindre et le débrancher. Nettoyez-le soigneusement avec un chiffon sec. N'utilisez pas de chiffon humide ni de produit nettoyant.
18. Débranchez toutes les connexions CA et CC avant de travailler sur les circuits associés à l'onduleur. Le simple fait d'éteindre l'onduleur à l'aide du bouton marche/arrêt peut ne pas suffire à couper entièrement le courant dangereux.
19. Évitez de toucher les bornes ou les extrémités des fils ou des câbles qui n'ont pas été isolés et qui peuvent être sous tension.
20. Évitez de laisser des vis ou des pièces de rechange tomber dans l'onduleur.
21. Tenir hors de portée des enfants.

Le coffret comprend

1. Onduleur
2. Câble CC noir
3. Câble CC rouge

4. Câble CA
5. Télécommande avec écran
6. Câble d'affichage de la télécommande
7. Manuel

Panneau avant

1. Écran LCD
2. Boutons marche/arrêt et alimentation
3. Port USB type C
4. Port USB de type A
5. Port d'affichage de la télécommande (RS485)
6. Ouvertures de ventilation
7. MI-1000p/2000p : entrée CA
MI-3000p : entrée et sortie CA
8. Sortie CA

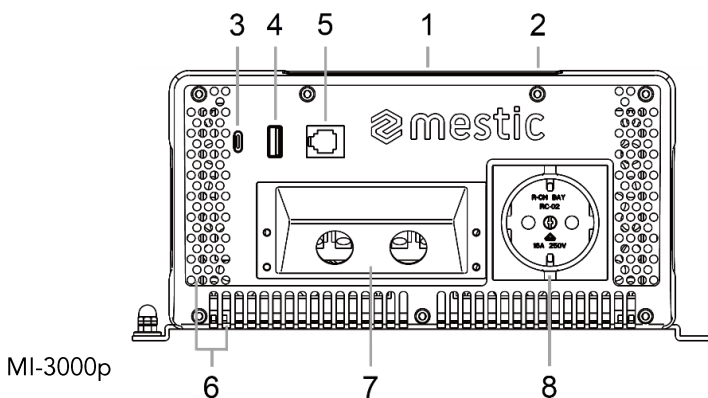
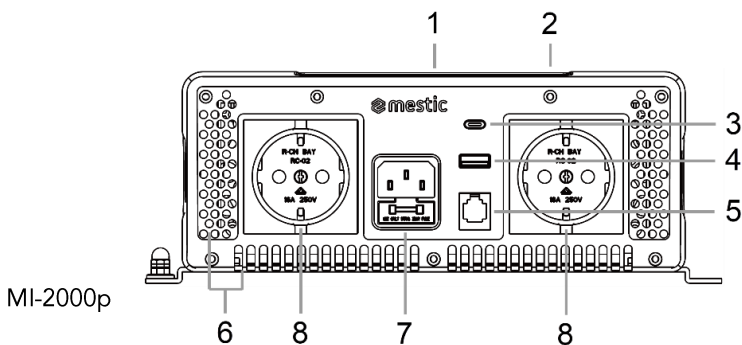
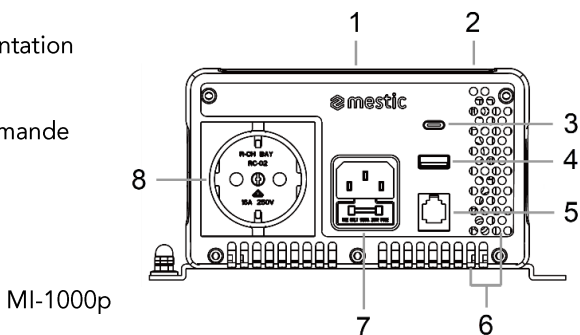

1. L'écran LCD affiche des informations sur l'état (voir également ci-dessous « Affichage »).
2. Le bouton marche/arrêt permet d'activer la conversion du courant continu en courant alternatif ou de désactiver la fonction onduleur. Le bouton d'alimentation permet d'allumer ou d'éteindre l'écran.
3. Le port USB de type C peut être utilisé pour alimenter et charger des appareils compatibles USB-C (max. 30 W).
4. Le port USB de type A peut être utilisé pour alimenter et charger des appareils compatibles USB-A.
5. Le port d'affichage de la télécommande peut être utilisé pour lire l'état et contrôler l'onduleur à distance (voir également ci-dessous « Télécommande avec affichage »).
6. Les ouvertures de ventilation permettent de refroidir l'onduleur.
7. Le port d'entrée CA peut être utilisé pour connecter une source d'alimentation CA (secteur). Lorsqu'il est connecté au secteur, l'onduleur cesse d'utiliser les batteries. En cas de panne de courant, l'onduleur passe automatiquement en mode onduleur. Pour en savoir plus, voir « Connexion » ci-dessous.
8. La ou les prises de sortie CA peuvent être utilisées pour alimenter des appareils 230 V.

Écran

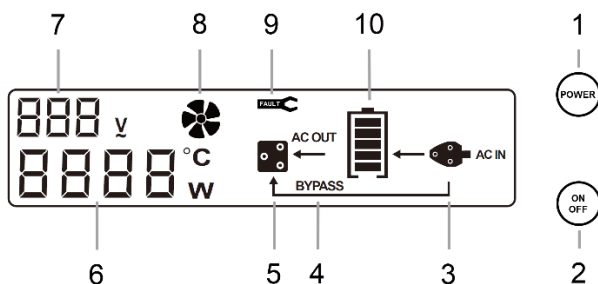

1. Bouton d'alimentation
2. Bouton marche/arrêt
3. Indicateur d'entrée CA
4. Indicateur de fonction de dérivation
5. Indicateur de sortie CA
6. Consommation électrique / Température interne
7. Tension de la batterie
8. Indicateur de ventilateur
9. Indicateur de code d'erreur
10. État de la batterie

Panneau arrière

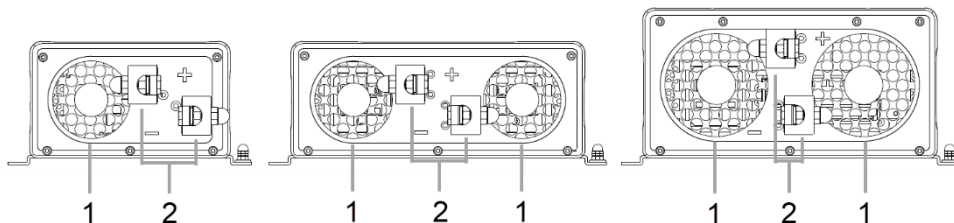

1. Ventilateur de refroidissement
2. Bornes de batterie CC

Ventilateur de refroidissement :

1. Le ventilateur prolonge la durée de vie de l'onduleur.
2. Lorsque la température interne de l'onduleur dépasse 45 °C, le ventilateur se met en marche.

Bornes de batterie CC :

1. La ou les batteries peuvent être connectées aux bornes.
2. Les câbles CC rouge et noir peuvent être connectés aux bornes de batterie CC situées sur le panneau arrière de l'onduleur, comme décrit ci-dessous dans la section « Connexion : ». La borne rouge est positive (marquée d'un +) et la borne noire est négative (marquée d'un -).

Utilisation

Considérations relatives à la charge :

Lorsqu'un appareil électrique connecté à l'onduleur démarre, il nécessite une surtension momentanée. Cette surtension est appelée « charge de démarrage » ou « charge de pointe ». Une fois démarré, l'appareil nécessite moins d'énergie pour continuer à fonctionner. C'est ce qu'on appelle la « charge continue ». Il est important de connaître la charge de démarrage et la charge continue de l'appareil connecté à l'onduleur.

La puissance (charge continue) de l'appareil est exprimée en watts. Cette information est généralement indiquée sur l'appareil. Dans certains cas, elle est exprimée en ampères.

Pour convertir les ampères en watts, multipliez comme suit : ampères (Ah) x tension alternative (V) = watts (W)

La charge de démarrage d'un appareil est un facteur important pour déterminer si l'onduleur peut l'alimenter. La charge de démarrage est momentanée, mais pour de nombreux appareils, elle est environ deux fois supérieure à la charge continue.

Cependant, certains appareils peuvent avoir une charge de démarrage jusqu'à huit fois supérieure à la charge continue.

Pour déterminer si un appareil est compatible avec l'onduleur, vous pouvez effectuer un test. L'onduleur s'éteindra automatiquement en cas de surcharge de sortie.

Exemples de connexion de plusieurs batteries :

Dans les systèmes énergétiques à batteries multiples, les batteries sont connectées entre elles de l'une des trois manières suivantes :

1. En série (la tension augmente, l'ampérage reste le même que pour une seule batterie)

2. En parallèle (la tension reste la même que pour une seule batterie, l'intensité augmente)
3. Combinaison série + parallèle (augmentation de la tension et de l'intensité)

Emplacement :

L'endroit où l'onduleur est installé doit être :

1. Sec : ne laissez pas l'onduleur entrer en contact avec de l'eau.
2. Frais : la température ambiante doit être comprise entre 0 °C et 40 °C (l'idéal est entre 15 °C et 25 °C). Ne placez pas l'onduleur sur ou à proximité d'une bouche de chauffage ou de tout équipement générant une chaleur supérieure à la température ambiante. N'exposez pas inutilement l'onduleur à la lumière directe du soleil.
3. Aéré : laissez au moins trois centimètres d'espace autour de l'onduleur. Assurez-vous que l'air peut circuler librement autour de l'appareil. Ne placez aucun objet sur ou au-dessus de l'onduleur pendant son fonctionnement. Un ventilateur supplémentaire peut être utile si l'onduleur fonctionne à pleine puissance.
4. Sécurité : n'installez pas l'onduleur dans le même compartiment que les batteries ou dans un compartiment où des liquides ou des gaz inflammables peuvent être ou devenir présents.
5. Sans poussière : n'installez pas l'onduleur dans un environnement poussiéreux. La poussière peut être aspirée dans l'appareil lorsque le ventilateur de refroidissement fonctionne.
6. À proximité de la ou des batteries connectées : évitez les longueurs de câble excessives. Cependant, n'installez pas l'onduleur dans le même compartiment que la ou les batteries.
7. À l'horizontale : l'onduleur peut être monté à l'horizontale, au-dessus ou en dessous d'une surface horizontale. Sur une surface verticale, il ne peut être monté qu'à l'horizontale (sur une étagère solide).

Connexion :

1. Assurez-vous que l'onduleur est éteint avant de le connecter. Coupez également l'alimentation CC (batterie).
2. La batterie 12 V peut être connectée aux bornes.
3. Les bornes négative (-) et positive (+) doivent être isolées afin d'éviter tout court-circuit accidentel.
4. Connectez le câble noir à la borne négative noire (marquée d'un -). Connectez l'autre extrémité du câble noir à la borne négative de la batterie.
5. Connectez le câble rouge à la borne positive rouge (marquée +). Connectez l'autre extrémité du câble rouge à la borne positive de la batterie.
6. Pour connecter le câble noir ou rouge à la borne correspondante de l'onduleur, retirez d'abord le capuchon à vis en plastique, puis le couvercle en plastique et enfin le boulon métallique du filetage de la borne. Placez la boucle métallique à l'extrémité du câble autour du filetage. Révissez le boulon métallique sur le filetage et assurez-vous que le câble est bien fixé. Remettez le couvercle en plastique et le capuchon à vis en plastique sur le filetage.
7. Remarque ! Si les câbles sont connectés aux mauvaises bornes, la polarité s'inversera et l'onduleur sera endommagé.
8. Connectez l'onduleur à l'appareil ou aux appareils que vous souhaitez alimenter en les branchant sur l'un des ports de sortie CA/USB-A/USB-C. Assurez-vous que la

puissance des appareils connectés ne dépasse pas la puissance nominale de l'onduleur (voir les informations ci-dessous « Caractéristiques techniques » ou les informations figurant sur la plaque signalétique de l'onduleur). Lorsque l'onduleur est connecté aux appareils et à une source d'alimentation CC (batterie), vous pouvez mettre en marche l'onduleur, la source d'alimentation CC et enfin les appareils. Si vous utilisez plusieurs appareils à partir de l'onduleur, mettez-les en marche un par un après avoir mis l'onduleur en marche. Cela permettra d'éviter que l'onduleur ne doive fournir la charge de démarrage pour tous les appareils en même temps.

9. Lorsque le réseau électrique est disponible, le câble CA peut être utilisé pour connecter l'onduleur au réseau. L'onduleur est équipé d'un MPS (Mains Priority System, système de priorité au réseau). Lorsqu'il est connecté au réseau, le MPS dirige l'alimentation CA vers la charge (appareils connectés). L'utilisation de la source d'alimentation CC (batterie) est automatiquement interrompue. Il n'est pas nécessaire de déconnecter les batteries. L'entrée CA est surveillée en permanence. En cas de panne de courant CA, l'onduleur repasse automatiquement en mode onduleur avec une interruption minimale de l'alimentation de vos appareils. Remarque : si l'onduleur est en mode arrêt, la charge continue de fonctionner sur le secteur. Cependant, l'onduleur ne repassera automatiquement à l'utilisation de la source d'alimentation CC que s'il est mis sous tension.
10. Pour connecter l'onduleur MI-3000p au secteur, vous pouvez utiliser les câbles d'entrée et de sortie CA fournis. Ils peuvent être connectés à la borne CA de l'onduleur (voir illustration ci-dessous). Retirez le double presse-étoupe en dévissant les quatre vis. Retirez le couvercle en plastique transparent. Les extrémités (non isolées) des câbles d'entrée et de sortie peuvent être connectées ici. Connectez également un fil de terre (non fourni).

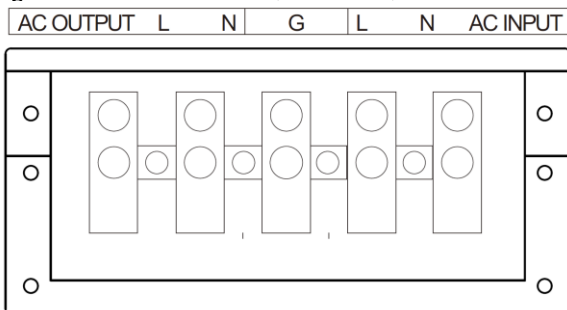

Faites passer les câbles à travers les presse-étoupes. Remettez le couvercle en plastique en place et revissez le presse-étoupe.

11. Vérifiez que les connexions électriques sont bien serrées afin d'éviter toute accumulation de chaleur.

Caractéristiques techniques

Modèle	MI-1000p	MI-2000p	MI-3000p
Puissance nominale	1000 W	2000 W	3000 W
Puissance de crête	2000 W	4000 W	6000 W
Entrée	12 V CC	12 V CC	12 V CC

Sortie	230 V CA	230 V CA	230 V CA
Fréquence	50 Hz	50 Hz	50 Hz
Ports d'entrée	1x 220-240 V CA, 1x 12 V CC	1x 220-240 V CA, 1x 12 V CC	1x 220-240 V CA, 1x 12 V CC
Ports de sortie	1x 220 V-240 V CA, 1x USB-A, 1x USB-C, 1x RS485	2x 220-240 V CA, 1x USB-A, 1x USB-C, 1x RS485	1x 220 V-240 V CA, 1x USB-A, 1x USB-C, 1x RS485

Codes d'erreur

Code	Description
E-1	Protection contre les basses tensions
E-2	Protection contre les surtensions
E-3	Température élevée
E-4	Protection contre les surcharges
E-5	Protection contre les courts-circuits

Fonctions de protection

L'onduleur est équipé de plusieurs fonctions de protection afin de garantir un fonctionnement sûr.

- Protection contre les basses tensions d'entrée :
 - Lorsque la tension d'entrée est inférieure à 10,5 V (+ ou - 0,2 V), l'onduleur émet deux bips sonores, indiquant que la tension d'alimentation CC diminue et que les batteries doivent être rechargées.
 - Lorsque la tension d'entrée atteint 10 V (+ ou - 0,2 V), l'onduleur émet trois bips et l'écran affiche E-1. La sortie CA est automatiquement coupée.
- Protection contre les surtensions d'entrée :
 - Lorsque la tension d'entrée atteint 16 V (+ ou - 0,5 V), l'onduleur émet quatre bips et l'écran affiche E-2. La sortie CA est automatiquement coupée.
- Protection contre la surchauffe :
 - Lorsque la température interne de l'onduleur dépasse 45 °C, le ventilateur de refroidissement se met en marche.
 - Lorsque la température interne dépasse 75 °C, l'onduleur émet cinq bips et l'écran affiche E-3. La sortie est automatiquement désactivée.
- Protection contre les surcharges :
 - En cas de surcharge, l'onduleur émet un bourdonnement constant et l'écran affiche E-4. La sortie est automatiquement désactivée.
- Protection contre les courts-circuits :
 - En cas de court-circuit, l'onduleur émet six bips et l'écran affiche E-5. La sortie est automatiquement coupée.
 - L'onduleur est équipé d'un disjoncteur à fusible. Lorsque l'onduleur est connecté au réseau électrique, le MPS (Mains Priority System) contourne la batterie. Si la sortie CA est court-circuitée ou si le courant de la charge (appareils connectés) dépasse le

courant nominal du disjoncteur à fusible, celui-ci fondra pour empêcher l'énergie de contournement provenant de la charge d'endommager l'onduleur.

Télécommande avec écran

Le portail d'affichage de la télécommande peut être utilisé pour lire l'état de l'onduleur et le contrôler à distance.

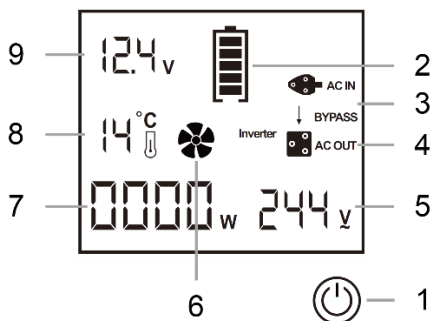

Caractéristiques :

1. Bouton marche/arrêt
2. État de la batterie
3. Indicateur de dérivation / entrée CA
4. Indicateur de sortie CA
5. Tension de la batterie
6. Indicateur du ventilateur
7. Consommation électrique
8. Température interne
9. Tension de sortie CA

Installation :

1. Le port d'affichage de la télécommande peut être connecté à l'onduleur en branchant une extrémité du câble fourni dans le port d'affichage de la télécommande (RS485) et l'autre extrémité dans l'affichage de la télécommande.
2. Pour fixer l'écran au mur, il faut percer un trou rond d'un diamètre de 70 mm et d'une profondeur d'au moins 30 mm.
3. Le câble doit être acheminé à travers ou au-dessus du mur et dans le trou.
4. Veillez à connecter le câble à l'écran avant de le fixer au mur.
5. Placez l'arrière de l'écran de contrôle à distance dans le trou.
6. Fixez-le au mur à l'aide de quatre vis dans les ouvertures situées aux coins de l'écran.

Application

Téléchargez l'application :

Ouvrez l'App Store sur votre téléphone, recherchez l'application Mestic, puis téléchargez-la et installez-la.

Inscrivez-vous et connectez-vous :

Ouvrez l'application Mestic et créez un nouveau compte (vous pouvez également vous inscrire à l'aide d'un compte tiers). Si vous possédez déjà un compte, vous pouvez vous connecter avec celui-ci.

Connectez l'appareil :

1. Activez les autorisations de localisation pour obtenir automatiquement le Wi-Fi.
2. Configurez et activez le réseau sans fil et le Bluetooth, puis assurez-vous que votre téléphone est connecté au réseau sans fil.
3. Allumez l'appareil.
4. Ouvrez l'application Mestic sur votre téléphone pour ajouter l'appareil. Il existe deux façons d'ajouter un appareil :
 - Recherche automatique : cliquez sur le bouton « + » sur la page d'accueil, sélectionnez « Ajouter un appareil » pour rechercher automatiquement les appareils, puis sélectionnez votre appareil dans la liste des appareils disponibles à proximité.
 - Ajout manuel : cliquez sur le bouton « + » sur la page d'accueil, sélectionnez « Ajouter un appareil », puis recherchez le type d'appareil dans la liste « Ajout manuel » en bas de la page pour l'ajouter.
5. Suivez les instructions de l'application pour connecter l'appareil au réseau sans fil. S'il n'y a pas de réseau Wi-Fi dans l'environnement actuel, vous pouvez choisir « Ignorer la configuration Wi-Fi » pour contrôler l'appareil via Bluetooth sur de courtes distances. Pendant le couplage Bluetooth, assurez-vous que le téléphone est connecté à Internet.
6. Une fois la connexion établie, l'application Mestic chargera la page de contrôle de l'appareil.

Fonctions de l'application :

L'application permet d'allumer ou d'éteindre l'appareil. Elle permet également de surveiller les données en temps réel, telles que : la puissance de sortie CA, la tension de la batterie, la tension de sortie, le courant de sortie, la fréquence de sortie, la température de fonctionnement, l'état du bypass (activé/désactivé).

Déconnexion/réinitialisation du réseau :

Les deux méthodes suivantes peuvent être utilisées pour déconnecter l'appareil et réinitialiser le réseau :

1. Fonctionnement de l'application : accédez à l'interface de contrôle de l'application Mestic sur le téléphone connecté à l'appareil, cliquez dans le coin supérieur droit pour accéder à l'interface « Paramètres », puis cliquez sur le bouton « Supprimer l'appareil » en bas pour vous déconnecter.
2. Fonctionnement du bouton : allumez et éteignez l'onduleur trois fois de suite pour le déconnecter.

Remarque !

1. Assurez-vous que votre appareil électronique est sous tension.
2. Lorsque vous connectez l'appareil au réseau, assurez-vous que le mot de passe du réseau sans fil est correct et essayez de garder votre téléphone à proximité de l'appareil.
3. Vérifiez si votre routeur sans fil prend en charge la bande 2,4 GHz. Si vous n'êtes pas sûr que votre routeur prenne en charge la bande 2,4 GHz, veuillez consulter le fabricant du routeur.
4. Si l'appareil ne peut pas se connecter à un réseau sans fil nécessitant une authentification, cette situation se produit généralement dans les lieux publics tels

que les hôtels et les restaurants. Veuillez-vous connecter à un réseau sans fil qui ne nécessite pas d'authentification.

5. Si votre appareil doit se connecter à un nouveau réseau, vous pouvez trouver l'option « Configurer le réseau » sur la page des paramètres de l'appareil et ajouter les nouvelles informations réseau à la liste des réseaux de secours.
6. Lorsque le Wi-Fi est disponible, le système utilise par défaut la connexion Wi-Fi. Si vous préférez utiliser la connexion Bluetooth, vous pouvez ignorer la configuration Wi-Fi et passer à l'appairage Bluetooth.
7. En l'absence de signal Wi-Fi, vous pouvez activer l'appareil via la connexion Bluetooth de votre téléphone. Pendant le processus d'appairage Bluetooth, assurez-vous que votre téléphone est connecté à Internet.

Entretien

1. Nettoyez régulièrement l'extérieur à l'aide d'un chiffon sec afin d'éviter l'accumulation de poussière et de saleté.
2. Vérifiez que les vis des bornes de la batterie CC sont bien serrées.



Recyclage

Ce produit porte le symbole de tri sélectif pour le matériel électrique et électronique de rebut. Cela signifie que le produit doit être manipulé conformément à la Directive (2012/19/EU) du Parlement européen relative aux déchets d'équipements électriques et électroniques. Pour des informations complémentaires, contactez vos autorités locales ou régionales. Les produits électroniques non inclus dans le processus de tri sélectif sont potentiellement dangereux pour l'environnement et la santé humaine en raison de la présence de substances dangereuses.

Déclaration de conformité

Par la présente, Gimeg Nederland B.V. déclare que l'appareil MCCM-35/45/55 est conforme à toutes les exigences de base et autres réglementations pertinentes énumérées dans la directive européenne relative aux équipements radioélectriques (2014/53/EU) et restriction des substances dangereuses (2011/65/EU + (EU) 2015/863). Si vous avez besoin d'une déclaration de conformité complète, vous pouvez contacter l'adresse indiquée au dos de ce manuel.

ESPAÑOL

Instrucciones de seguridad importantes

1. Antes de instalar o utilizar el producto, lea atentamente este manual.
2. Lea todas las instrucciones y consérvelas durante toda la vida útil del producto.
3. Siga las normas generales de seguridad al utilizar aparatos eléctricos para reducir el riesgo de incendio, descarga eléctrica y/o lesiones personales.
4. El sistema de alimentación debe ser instalado por profesionales cualificados.
5. Al recibir el inversor, compruebe que no haya sufrido daños durante el transporte. Póngase en contacto con nuestro distribuidor local o con nuestra empresa para obtener ayuda.
6. Una instalación incorrecta y un uso indebido del inversor pueden provocar daños o situaciones peligrosas.
7. No conecte la red eléctrica de CA a la toma de salida de CA del inversor. Podría provocar un cortocircuito en el inversor.
8. Asegúrese de que las aberturas del ventilador de refrigeración y las aberturas de ventilación no estén bloqueadas.
9. Evite tirar de los cables. Sujete siempre firmemente el enchufe al desconectarlo.
10. Apague el inversor antes de enchufar cualquier aparato en los puertos de salida, para evitar riesgos eléctricos.
11. Solo para uso en interiores. Evite la exposición a fuentes de calor, luz solar directa y prolongada, polvo, productos químicos corrosivos y humedad.
12. Es normal que el inversor se caliente durante su uso. Evite tocar el dispositivo durante su uso. No lo coloque cerca de materiales sensibles al calor.
13. No deje caer el inversor ni lo someta a golpes innecesarios.
14. No coloque nada encima ni sobre el inversor.
15. Utilice únicamente los cables y conectores suministrados. El uso de accesorios no suministrados con el producto puede causar daños o lesiones.
16. No intente desmontarlo ni repararlo. Las reparaciones deben ser realizadas por un técnico cualificado.
17. Cuando limpie el inversor, apáguelo y desenchúfelo. Límpielo con cuidado con un paño seco. No utilice un paño húmedo ni productos de limpieza.
18. Desconecte todas las conexiones de CA y CC antes de trabajar en cualquier circuito asociado al inversor. Es posible que al apagar el inversor con el botón de encendido/apagado no se desconecte por completo el voltaje peligroso.
19. Evite tocar los terminales o los extremos de los cables que no estén aislados y puedan estar electrificados.
20. Evite que caigan tornillos o piezas de repuesto dentro del inversor.
21. Manténgalo alejado de los niños.

La caja incluye

1. Inversor
2. Cable DC negro
3. Cable CC rojo
4. Cable de CA
5. Mando a distancia con pantalla
6. Cable de pantalla del mando a distancia
7. Manual

Panel frontal

1. Pantalla LCD
2. Botones de encendido/apagado y alimentación
3. Puerto USB tipo C
4. Puerto USB tipo A
5. Puerto para pantalla de control remoto (RS485)
6. Aberturas de ventilación
7. MI-1000p/2000p: Entrada de CA
- MI-3000p: Entrada y salida CA
8. Salida CA

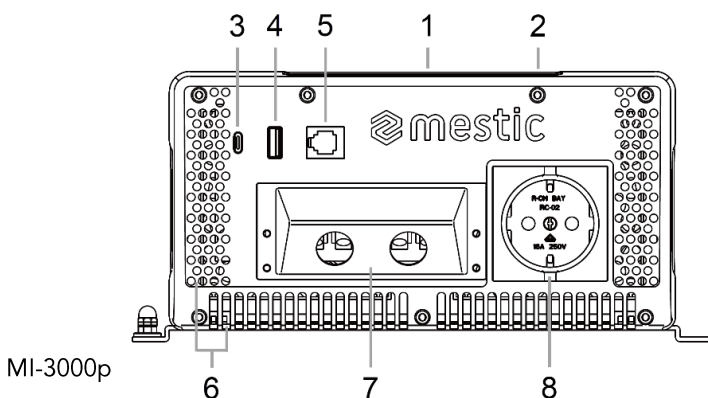
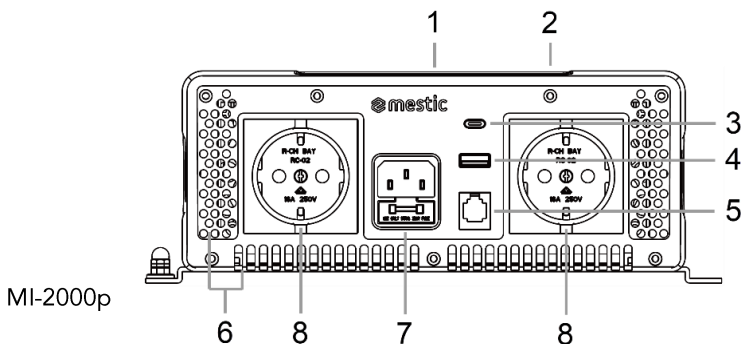
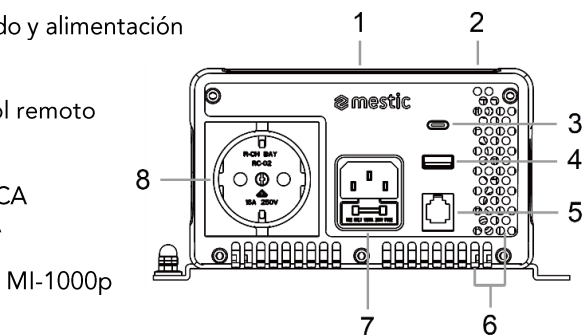

1. La pantalla LCD muestra información sobre el estado (véase también más abajo «Pantalla»).
2. El botón de encendido/apagado se puede utilizar para activar la inversión de corriente de CC a CA o para desactivar la función del inversor. El botón de encendido se puede utilizar para encender o apagar la pantalla.
3. El puerto USB tipo C se puede utilizar para alimentar y cargar dispositivos compatibles con USB-C (máx. 30 W).

4. El puerto USB tipo A se puede utilizar para alimentar y cargar dispositivos compatibles con USB-A.
5. El puerto de control remoto con pantalla se puede utilizar para leer el estado y controlar el inversor de forma remota (véase también más abajo «Control remoto con pantalla»).
6. Las aberturas de ventilación ayudan a refrigerar el inversor.
7. El puerto de entrada de CA se puede utilizar para conectar una fuente de alimentación de CA (red eléctrica). Cuando se conecta a la red eléctrica, el inversor deja de utilizar las baterías. Si se produce un fallo en la alimentación de la red eléctrica, el inversor pasa automáticamente al modo inversor. Más información a continuación en «Conexión».
8. Las tomas de salida de CA se pueden utilizar para alimentar dispositivos de 230 V.

Pantalla

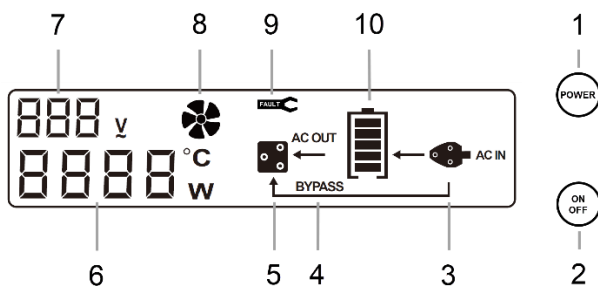

1. Botón de encendido
2. Botón de encendido/apagado
3. Indicador de entrada de CA
4. Indicador de función de derivación
5. Indicador de salida de CA
6. Consumo de energía / Temperatura interna
7. Voltaje de la batería
8. Indicador del ventilador
9. Indicador de código de error
10. Estado de la batería

Panel trasero

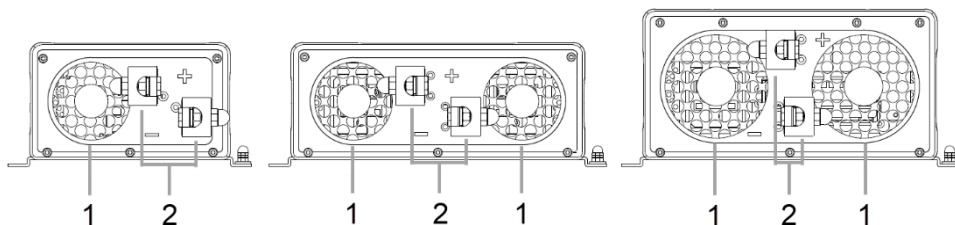

1. Ventilador de refrigeración
2. Terminales de batería de CC

Ventilador de refrigeración:

1. El ventilador prolonga la vida útil del inversor.
2. Cuando la temperatura interna del inversor supera los 45 °C, el ventilador comienza a funcionar.

Terminales de batería CC:

1. La batería o baterías se pueden conectar a los terminales.
2. Los cables de CC rojo y negro se pueden conectar a los terminales de batería de CC del panel trasero del inversor, tal y como se describe a continuación en «Conexión:». El terminal rojo es positivo (marcado con +) y el terminal negro es negativo (marcado con -).

Uso

Consideración de la carga:

Cuando se pone en marcha un aparato eléctrico conectado al inversor, se requiere un aumento momentáneo de potencia. Este aumento de potencia es la «carga de arranque» o «carga máxima». Una vez puesto en marcha, el aparato requiere menos potencia para seguir funcionando. Esto se conoce como «carga continua». Es importante conocer la carga de arranque y la carga continua del aparato conectado al inversor.

La potencia (carga continua) del aparato se mide en vatios. Esta información suele estar impresa en el aparato. En algunos casos, se mide en amperios. Para convertir amperios a vatios, multiplique de la siguiente manera: amperios (A) x voltaje de CA (V) = vatios (W)

La carga de arranque de un aparato es un factor importante para determinar si el inversor puede alimentarlo. La carga de arranque es momentánea, pero en muchos aparatos es aproximadamente el doble de la carga continua. Sin embargo, algunos aparatos pueden tener una carga de arranque de hasta ocho veces la carga continua.

Para determinar si un aparato es compatible con el inversor, puede realizar una prueba. El inversor se apagará automáticamente en caso de sobrecarga de salida.

Ejemplos de conexión de varias baterías:

En los sistemas de energía con varias baterías, estas se conectan entre sí de una de estas tres formas:

1. En serie (el voltaje aumenta, el amperaje permanece igual que en una sola batería)
2. En paralelo (el voltaje permanece igual que en una sola batería, el amperaje aumenta)
3. Combinación en serie + paralelo (aumentan tanto el voltaje como el amperaje)

Ubicación:

El lugar donde se instala el inversor debe ser:

1. Seco: no permita que el inversor entre en contacto con el agua.
2. Fresco: la temperatura ambiente debe estar entre 0 °C y 40 °C (lo ideal es entre 15 °C y 25 °C). No coloque el inversor sobre o cerca de una rejilla de calefacción o cualquier equipo que genere calor por encima de la temperatura ambiente. No exponga el inversor a la luz solar directa innecesariamente.
3. Ventilado: deje al menos tres centímetros de espacio alrededor del inversor. Asegúrese de que el aire pueda circular libremente alrededor de la unidad. No coloque objetos sobre el inversor durante su funcionamiento. Un ventilador adicional puede ser útil en caso de que el inversor esté funcionando a máxima potencia.

4. Seguro: no instale el inversor en el mismo compartimento que las baterías ni en un compartimento en el que pueda haber o pueda haber líquidos o gases inflamables.
5. Sin polvo: no instale el inversor en un entorno polvoriento. El polvo puede ser aspirado por la unidad cuando el ventilador de refrigeración está funcionando.
6. Cerca de la batería o baterías conectadas: evite longitudes de cable excesivas. Sin embargo, no instale el inversor en el mismo compartimento que la batería o baterías.
7. Horizontal: el inversor puede montarse horizontalmente, encima o debajo de una superficie horizontal. En una superficie vertical, solo puede montarse horizontalmente (en una estantería resistente).

Conexión:

1. Asegúrese de que el inversor esté apagado antes de conectarlo. Apague también la fuente de alimentación de CC (batería).
2. La batería de 12 V se puede conectar a los terminales.
3. Los terminales negativo (-) y positivo (+) deben mantenerse aislados para protegerlos de cortocircuitos accidentales.
4. Conecte el cable negro al terminal negativo negro (marcado con -). Conecte el otro extremo del cable negro al terminal negativo de la batería.
5. Conecte el cable rojo al terminal positivo rojo (marcado con +). Conecte el otro extremo del cable rojo al terminal positivo de la batería.
6. Para conectar el cable negro o rojo al terminal correspondiente del inversor, primero retire la tapa de plástico del tornillo, luego la cubierta de plástico y, por último, el perno metálico de la rosca del terminal. Coloque el bucle metálico del extremo del cable alrededor de la rosca del tornillo. Vuelva a atornillar el perno metálico en la rosca y asegúrese de que el cable quede bien sujeto. Vuelva a colocar la cubierta de plástico y la tapa de plástico del tornillo en la rosca.
7. ¡Atención! Si los cables se conectan a los terminales equivocados, la polaridad se invertirá y el inversor se dañará.
8. Conecte el inversor al aparato o aparatos que desee alimentar enchufándolos en (uno de) los puertos de salida CA/USB-A/USB-C. Asegúrese de que la potencia de los aparatos conectados esté dentro de la potencia nominal del inversor (consulte la información que figura a continuación en «Datos técnicos» o la información de la placa de características del inversor). Cuando el inversor esté conectado a los aparatos y a una fuente de alimentación de CC (batería), puede encender el inversor, la fuente de alimentación de CC y, por último, los aparatos. Si está utilizando varios aparatos con el inversor, enciéndalos uno a uno después de encender el inversor. De este modo, se asegurará de que el inversor de potencia no tenga que suministrar la carga de arranque de todos los aparatos a la vez.
9. Cuando la red eléctrica está disponible, se puede utilizar el cable de CA para conectar el inversor a la red. El inversor está equipado con un MPS (sistema de prioridad de red). Cuando se conecta a la red, el MPS dirigirá la alimentación de CA a la carga (aparatos conectados). El uso de la fuente de alimentación de CC (batería) se detiene automáticamente. No es necesario desconectar las baterías. La entrada de CA se supervisa continuamente. Si falla la alimentación de CA, el inversor vuelve automáticamente al modo inversor con una interrupción mínima del suministro eléctrico a sus aparatos. Nota: Si el inversor está en modo apagado, la carga sigue funcionando con la red eléctrica. Sin embargo, el inversor solo volverá automáticamente a utilizar la fuente de alimentación de CC si se enciende.

10. Para conectar el inversor MI-3000p a la red eléctrica, puede utilizar los cables de entrada y salida de CA incluidos. Se pueden conectar al terminal del bloque de CA del inversor (véase la imagen siguiente). Retire el prensaestopas doble desenroscando los cuatro tornillos. Retire la cubierta de plástico transparente. Los extremos (sin aislar) de los cables de entrada y salida se pueden conectar aquí. Conecte también un cable de tierra (no incluido).

AC OUTPUT L N G L N AC INPUT

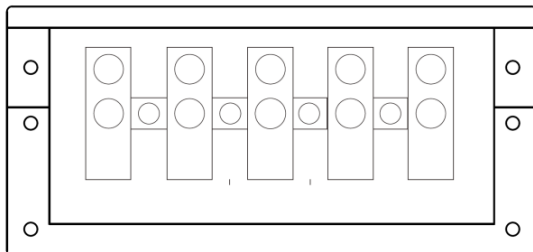

Pase los cables a través de los prensaestopas. Vuelva a colocar la cubierta de plástico y atornille el prensaestopas.

11. Compruebe que las conexiones de los cables estén bien apretadas para evitar la acumulación de calor.

Datos técnicos

Modelo	MI-1000p	MI-2000p	MI-3000p
Potencia nominal	1000 W	2000 W	3000 W
Potencia máxima	2000 W	4000 W	6000 W
Entrada	12 V CC	12 V CC	12 V CC
Salida	230 V CA	230 V CA	230 V CA
Frecuencia	50 Hz	50 Hz	50 Hz
Puertos de entrada	1x 220-240 V CA, 1x 12 V CC	1x 220-240 V CA, 1x 12 V CC	1x 220-240 V CA, 1x 12 V CC
Puertos de salida	1x 220 V-240 V CA, 1x USB-A, 1x USB-C, 1x RS485	2x 220 V-240 V CA, 1x USB-A, 1x USB-C, 1x RS485	1x 220 V-240 V CA, 1x USB-A, 1x USB-C, 1x RS485

Códigos de error

Código	Descripción
E-1	Protección contra baja tensión
E-2	Protección contra sobretensión
E-3	Alta temperatura
E-4	Protección contra sobrecargas
E-5	Protección contra cortocircuitos

Funciones de protección

El inversor está equipado con varias funciones de protección para garantizar un funcionamiento seguro.

1. Protección contra baja tensión de entrada:
 - Cuando la tensión de entrada es inferior a 10,5 V (+ o - 0,2 V), el inversor emite dos pitidos, lo que indica que la tensión de alimentación de CC está descendiendo y que es necesario recargar las baterías.
 - Cuando la tensión de entrada alcanza los 10 V (+ o - 0,2 V), el inversor emite un zumbido tres veces y la pantalla muestra E-1. La salida de CA se apagará automáticamente.
2. Protección contra sobretensión de entrada:
 - Cuando el voltaje de entrada alcanza los 16 V (+ o - 0,5 V), el inversor emite un zumbido cuatro veces y la pantalla muestra E-2. La salida de CA se apagará automáticamente.
3. Protección contra sobretemperatura:
 - Cuando la temperatura interna del inversor supera los 45 °C, el ventilador de refrigeración se enciende.
 - Cuando la temperatura interna supera los 75 °C, el inversor emite un zumbido cinco veces y la pantalla muestra E-3. La salida se apagará automáticamente.
4. Protección contra sobrecargas:
 - Cuando se produce una sobrecarga, el inversor emite un zumbido constante y la pantalla muestra E-4. La salida se apagará automáticamente.
5. Protección contra cortocircuitos:
 - Cuando se produce un cortocircuito, el inversor emite un zumbido seis veces y la pantalla muestra E-5. La salida se apagará automáticamente.
 - El inversor tiene un disyuntor de fusibles. Cuando el inversor está conectado a la red eléctrica, el MPS (sistema de prioridad de red) omite la batería. Si la salida de CA se cortocircuita o la corriente de la carga (aparatos conectados) supera la corriente nominal del disyuntor de fusibles, este se fundirá para evitar que la energía derivada de la carga dañe el inversor.

Mando a distancia con pantalla

La pantalla del mando a distancia se puede utilizar para leer el estado del inversor y controlarlo de forma remota.

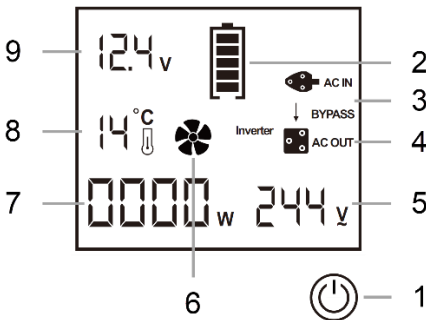

Características:

1. Botón de encendido/apagado
2. Estado de la batería
3. Indicador de bypass/entrada de CA
4. Indicador de salida de CA
5. Voltaje de la batería
6. Indicador del ventilador
7. Consumo de energía
8. Temperatura interna
9. Voltaje de salida de CA

Instalación:

1. El portal de visualización del mando a distancia se puede conectar al inversor enchufando un extremo del cable incluido en el portal de visualización del mando a distancia (RS485) y el otro extremo en la pantalla del mando a distancia.
2. Para montar la pantalla en la pared, se debe hacer un agujero redondo con un diámetro de 70 mm y una profundidad de al menos 30 mm.
3. El cable debe pasar a través de la pared o por encima de ella y introducirse en el orificio.
4. Asegúrese de conectar el cable a la pantalla antes de fijarlo a la pared.
5. Coloque la parte posterior de la pantalla remota en el orificio.
6. Fíjela a la pared con cuatro tornillos en las aberturas de las esquinas de la pantalla.

Aplicación

Descargue la aplicación:

Abra la tienda de aplicaciones de su teléfono, busque la aplicación Mestic y, a continuación, descárguela e instálela.

Regístrese e inicie sesión:

Abra la aplicación Mestic y registre una nueva cuenta (también puede registrarse utilizando una cuenta de terceros). Si ya tiene una cuenta, puede iniciar sesión con ella.

Conecta el dispositivo:

1. Habilita los permisos de ubicación para obtener automáticamente la conexión Wi-Fi.
2. Configura y habilita la red inalámbrica y el Bluetooth, y asegúrate de que tu teléfono esté conectado a la red inalámbrica.
3. Encienda el dispositivo.
4. Abre la aplicación Mestic en tu teléfono para añadir el dispositivo. Hay dos formas de añadir un dispositivo:
 - Búsqueda automática: haga clic en el botón «+» de la página de inicio, seleccione «Añadir dispositivo» para buscar automáticamente los dispositivos y, a continuación, seleccione su dispositivo de la lista de dispositivos disponibles cercanos.
 - Adición manual: haz clic en el botón «+» de la página de inicio, selecciona «Añadir dispositivo» y busca el tipo de dispositivo en la lista «Añadir manualmente» en la parte inferior de la página para añadirlo.
5. Siga las instrucciones de la aplicación para conectar el dispositivo a la red inalámbrica. Si no hay ninguna red Wi-Fi en el entorno actual, puede seleccionar «Omitir configuración Wi-Fi» para controlar el dispositivo a través de Bluetooth en

distancias cortas. Durante el emparejamiento Bluetooth, asegúrese de que el teléfono esté conectado a Internet.

6. Una vez establecida la conexión, la aplicación Mestic cargará la página de control del dispositivo.

Funciones de la aplicación:

Con la aplicación, se puede encender o apagar el dispositivo. Se pueden supervisar datos en tiempo real, tales como: potencia de salida de CA, voltaje de la batería, voltaje de salida, corriente de salida, frecuencia de salida, temperatura de trabajo, estado de derivación (encendido/apagado).

Desconectar/restablecer la red:

Se pueden utilizar los dos métodos siguientes para desconectar el dispositivo y restablecer la red:

1. Funcionamiento de la aplicación: Entre en la interfaz de control de la aplicación Mestic en el teléfono conectado al dispositivo, haga clic en la esquina superior derecha para entrar en la interfaz «Configuración» y, a continuación, haga clic en el botón «Eliminar dispositivo» en la parte inferior para desconectarse.
2. Funcionamiento del botón: encienda y apague el inversor tres veces seguidas para desconectarlo.

¡Atención!

1. Asegúrese de que su dispositivo electrónico esté encendido.
2. Al conectar el dispositivo a la red, asegúrese de que la contraseña de la red inalámbrica sea correcta e intente mantener el teléfono cerca del dispositivo.
3. Compruebe si su router inalámbrico es compatible con la banda 2,4G. Si no está seguro de si su router es compatible con la banda 2,4G, consulte al fabricante del router.
4. Si el dispositivo no puede conectarse a una red inalámbrica que requiere autenticación, esta situación suele darse en lugares públicos como hoteles y restaurantes. Conéctese a una red inalámbrica que no requiera autenticación.
5. Si su dispositivo necesita conectarse a una nueva red, puede buscar la opción «Configurar red» en la página de ajustes del dispositivo y añadir la nueva información de red a la lista de redes de respaldo.
6. Cuando hay Wi-Fi disponible, el sistema utiliza de forma predeterminada la conexión Wi-Fi. Si prefiere utilizar la conexión Bluetooth, puede omitir la configuración de Wi-Fi y continuar con el emparejamiento Bluetooth.
7. Cuando no haya señal de red Wi-Fi, puede activar el dispositivo a través de la conexión Bluetooth de su teléfono. Durante el proceso de emparejamiento Bluetooth, asegúrese de que su teléfono esté conectado a Internet.

Mantenimiento

1. Limpie el exterior periódicamente con un paño seco para evitar la acumulación de polvo y suciedad.
2. Asegúrese de que los tornillos de los terminales de la batería de CC siguen bien apretados.



Reciclaje

Este producto lleva el símbolo de clasificación selectiva para residuos de equipos eléctricos y electrónicos. Esto significa que este producto debe manipularse de acuerdo con la Directiva europea (2012/19/EU) para su reciclaje y desmontaje, minimizando así su impacto en el medio ambiente.

Para obtener más información, póngase en contacto con las autoridades locales o regionales. Los productos electrónicos no incluidos en el proceso de clasificación selectiva son potencialmente peligrosos para el medio ambiente y la salud humana debido a la presencia de sustancias peligrosas.

Declaración de conformidad

Por la presente, Gimég Nederland B.V. declara que el dispositivo MCCM-35/45/55 cumple todos los requisitos básicos y demás normativas pertinentes enumeradas en la Directiva europea sobre equipos radioeléctricos (2014/53/EU) y restricción de sustancias peligrosas (2011/65/EU + (EU) 2015/863). Si necesita una declaración de conformidad completa, puede comunicarse con la dirección que figura en la parte posterior de este manual.

ITALIANO

Importanti istruzioni di sicurezza

1. Prima dell'installazione o dell'uso, leggere attentamente il presente manuale.
2. Leggere tutte le istruzioni e conservarle per tutta la durata del prodotto.
3. Seguire le norme generali di sicurezza quando si utilizzano apparecchi elettrici per ridurre il rischio di incendi, scosse elettriche e/o lesioni personali.
4. L'impianto elettrico deve essere installato da professionisti qualificati.
5. Al ricevimento dell'inverter, verificare che non abbia subito danni durante il trasporto. Contattare il nostro distributore locale o la nostra azienda per assistenza.
6. Un'installazione errata e un uso improprio dell'inverter possono causare danni o situazioni pericolose.
7. Non collegare l'alimentazione di rete CA alla presa di uscita CA dell'inverter. Ciò potrebbe causare un cortocircuito dell'inverter.
8. Assicurarsi che le aperture della ventola di raffreddamento e le aperture di ventilazione non siano ostruite.
9. Evitare di tirare i cavi e i fili. Afferrare sempre saldamente la spina quando la si scollega.
10. Spegnerlo prima di collegare qualsiasi apparecchio alle porte di uscita, per evitare rischi di folgorazione.
11. Solo per uso interno. Evitare l'esposizione a fonti di calore, luce solare diretta e prolungata, polvere, sostanze chimiche corrosive e umidità.
12. È normale che l'inverter si riscaldi durante l'uso. Evitare di toccare il dispositivo durante l'uso. Non collocarlo vicino a materiali sensibili al calore.
13. Non far cadere l'inverter né sottoporlo a urti inutili.
14. Non appoggiare oggetti sopra o sopra l'inverter.
15. Utilizzare solo i cavi e i connettori in dotazione. L'uso di accessori non forniti con il prodotto può causare danni o lesioni.
16. Non tentare di smontare o riparare il dispositivo. Le riparazioni devono essere eseguite da un tecnico qualificato.
17. Quando si pulisce l'inverter, spegnerlo e scollegarlo dalla presa di corrente. Pulirlo accuratamente con un panno asciutto. Non utilizzare panni umidi o detergenti.
18. Scollegare tutti i collegamenti CA e CC prima di lavorare su qualsiasi circuito associato all'inverter. Lo spegnimento dell'inverter tramite il pulsante di accensione/spegnimento potrebbe non essere sufficiente a scollegare completamente la tensione pericolosa.
19. Evitare di toccare i terminali o le estremità dei fili o dei cavi che non sono stati isolati e potrebbero essere sotto tensione.
20. Evitare che viti o parti di ricambio cadano nell'inverter.
21. Tenere lontano dalla portata dei bambini.

La confezione include

- | | |
|------------------|-----------------------------|
| 1. Inverter | 5. Telecomando con display |
| 2. Cavo CC nero | 6. Cavo display telecomando |
| 3. Cavo CC rosso | 7. Manuale |
| 4. Cavo CA | |

Pannello frontale

1. Display LCD
2. Pulsanti di accensione/spegnimento e alimentazione
3. Porta USB tipo C
4. Porta USB tipo A
5. Porta display telecomando (RS485)
6. Aperture di ventilazione
7. MI-1000p/2000p: ingresso CA
MI-3000p: ingresso e uscita CA
8. Uscita CA

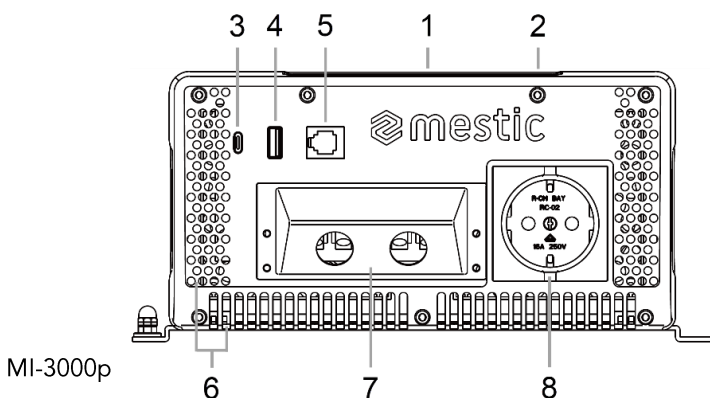
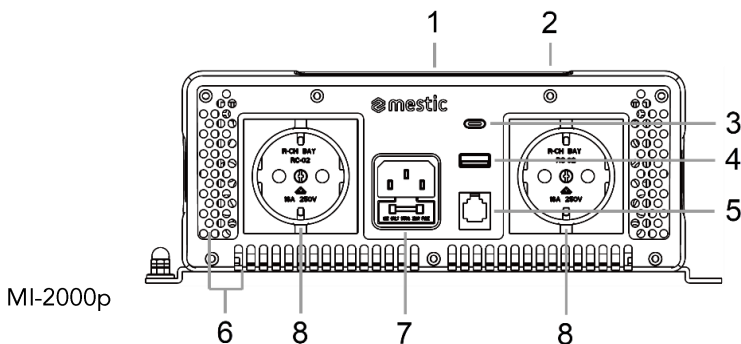
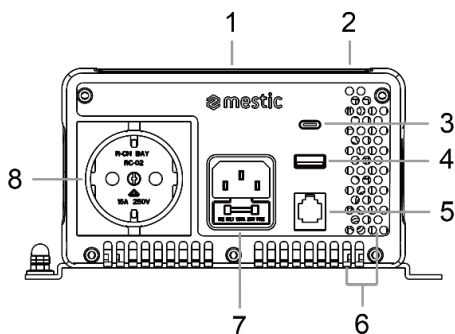

1. Il display LCD mostra le informazioni di stato (vedere anche sotto "Display").
2. Il pulsante di accensione/spegnimento può essere utilizzato per attivare l'inversione da corrente continua a corrente alternata o per disattivare la funzione inverter. Il pulsante di accensione può essere utilizzato per accendere o spegnere il display.
3. La porta USB tipo C può essere utilizzata per alimentare e ricaricare dispositivi compatibili con USB-C (max. 30 W).
4. La porta USB tipo A può essere utilizzata per alimentare e ricaricare dispositivi compatibili con USB-A.

5. La porta del display del telecomando può essere utilizzata per leggere lo stato e controllare l'inverter da remoto (vedere anche sotto "Telecomando con display").
6. Le aperture di ventilazione aiutano a raffreddare l'inverter.
7. La porta di ingresso CA può essere utilizzata per collegare una fonte di alimentazione CA (rete elettrica). Quando è collegato alla rete elettrica, l'inverter interrompe l'utilizzo delle batterie. In caso di interruzione dell'alimentazione di rete, l'inverter passa automaticamente alla modalità inverter. Per ulteriori informazioni, vedere sotto "Collegamento".
8. Le prese di uscita CA possono essere utilizzate per alimentare dispositivi a 230 V.

Display

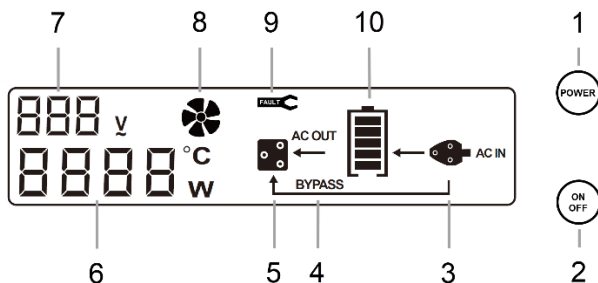

1. Pulsante di accensione
2. Pulsante di accensione/spegnimento
3. Indicatore ingresso CA
4. Indicatore funzione bypass
5. Indicatore uscita CA
6. Consumo energetico / Temperatura interna
7. Tensione della batteria
8. Indicatore ventola
9. Indicatore codice errore
10. Stato della batteria

Pannello posteriore

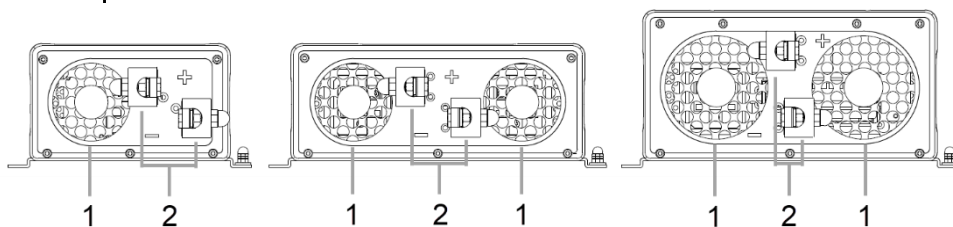

1. Ventola di raffreddamento
2. Terminali batteria CC

Ventola di raffreddamento:

1. La ventola prolunga la durata dell'inverter.

2. Quando la temperatura interna dell'inverter supera i 45 °C, la ventola inizia a funzionare.

Terminali della batteria CC:

1. La batteria o le batterie possono essere collegate ai terminali.
2. I cavi CC rosso e nero possono essere collegati ai terminali della batteria CC sul pannello posteriore dell'inverter, come descritto di seguito in "Collegamento:". Il terminale rosso è positivo (contrassegnato con +) e il terminale nero è negativo (contrassegnato con -).

Utilizzo

Considerazioni sul carico:

Quando un apparecchio elettrico collegato all'inverter si avvia, richiede un picco momentaneo di potenza. Questo picco di potenza è il "carico di avvio" o "carico di picco". Una volta avviato, l'apparecchio richiede meno potenza per continuare a funzionare. Questo è noto come "carico continuo". È importante conoscere il carico di avvio e il carico continuo dell'apparecchio collegato all'inverter.

La potenza (carico continuo) dell'apparecchio è espressa in watt. Questa informazione è solitamente stampata sull'apparecchio. In alcuni casi sarà espressa in ampere. Per convertire gli ampere in watt, moltiplicare come segue: ampere (Ah) x tensione CA (V) = watt (W)

Il carico di avvio di un apparecchio è un fattore importante per determinare se l'inverter è in grado di alimentarlo. Il carico di avvio è momentaneo, ma per molti apparecchi è circa il doppio del carico continuo. Tuttavia, alcuni apparecchi possono avere un carico di avvio fino a otto volte superiore al carico continuo.

Per determinare se un apparecchio è compatibile con l'inverter, è possibile eseguire un test. L'inverter si spegnerà automaticamente in caso di sovraccarico di uscita.

Esempi di connessione di più batterie:

Nei sistemi energetici con più batterie, le batterie sono collegate tra loro in uno dei tre modi seguenti:

1. In serie (la tensione aumenta, l'ampereaggio rimane lo stesso di una singola batteria)
2. Parallelo (la tensione rimane la stessa di una singola batteria, l'ampereaggio aumenta)
3. Combinazione in serie + parallelo (aumentano sia la tensione che l'ampereaggio)

Posizionamento:

Il luogo in cui viene installato l'inverter deve essere:

1. Asciutto: non consentire che l'inverter entri in contatto con l'acqua.
2. Fresco: la temperatura ambiente deve essere compresa tra 0 °C e 40 °C (l'ideale è tra 15 °C e 25 °C). Non posizionare l'inverter su o vicino a una bocchetta di riscaldamento o a qualsiasi apparecchiatura che generi calore superiore alla temperatura ambiente. Non esporre l'inverter alla luce diretta del sole se non necessario.
3. Ventilato: lasciare almeno tre centimetri di spazio intorno all'inverter. Assicurarsi che l'aria possa circolare liberamente intorno all'unità. Non posizionare oggetti sopra o vicino all'inverter durante il funzionamento. Una ventola aggiuntiva può essere utile nel caso in cui l'inverter funzioni alla massima potenza.
4. Sicuro: non installare l'inverter nello stesso vano delle batterie o in un vano in cui potrebbero essere presenti o diventare presenti liquidi o gas infiammabili.

5. Privo di polvere: non installare l'inverter in un ambiente polveroso. La polvere può essere aspirata nell'unità quando la ventola di raffreddamento è in funzione.
6. Vicino alla batteria/alle batterie collegate: evitare lunghezze eccessive dei cavi. Tuttavia, non installare l'inverter nello stesso vano della batteria/delle batterie.
7. Orizzontale: l'inverter può essere montato orizzontalmente, sopra o sotto una superficie orizzontale. Su una superficie verticale, può essere montato solo orizzontalmente (su un ripiano robusto).

Collegamento:

1. Assicurarsi che l'inverter sia spento prima di effettuare il collegamento. Spegnerne anche l'alimentazione CC (batteria).
2. La batteria da 12 V può essere collegata ai terminali.
3. I terminali negativo (-) e positivo (+) devono essere tenuti isolati per proteggerli da cortocircuiti accidentali.
4. Collegare il cavo nero al terminale negativo nero (contrassegnato con -). Collegare l'altra estremità del cavo nero al terminale negativo della batteria.
5. Collegare il cavo rosso al terminale positivo rosso (contrassegnato con +). Collegare l'altra estremità del cavo rosso al terminale positivo della batteria.
6. Per collegare il cavo nero o rosso al terminale corrispondente sull'inverter, rimuovere prima il cappuccio di plastica, poi il coperchio di plastica e infine il bullone metallico dalla filettatura del terminale. Posizionare l'anello metallico all'estremità del cavo attorno alla filettatura. Riavvitare il bullone metallico sulla filettatura e assicurarsi che il cavo sia fissato saldamente. Riposizionare il coperchio di plastica e il cappuccio di plastica sulla filettatura.
7. Attenzione! Se i cavi vengono collegati ai terminali sbagliati, la polarità si inverte e l'inverter viene danneggiato.
8. Collegare l'inverter agli apparecchi che si desidera alimentare, inserendoli in una delle porte di uscita CA/USB-A/USB-C. Assicurarsi che la potenza degli apparecchi collegati rientri nella potenza nominale dell'inverter (vedere le informazioni riportate di seguito alla voce "Dati tecnici" o le informazioni riportate sulla targhetta dell'inverter). Quando l'inverter è collegato agli apparecchi e a una fonte di alimentazione CC (batteria), è possibile accendere l'inverter, la fonte di alimentazione CC e infine gli apparecchi. Se si utilizzano più apparecchi dall'inverter, accenderli uno alla volta dopo aver acceso l'inverter. In questo modo si evita che l'inverter di potenza debba fornire il carico di avviamento per tutti gli apparecchi contemporaneamente.
9. Quando la rete elettrica è disponibile, è possibile utilizzare il cavo CA per collegare l'inverter alla rete elettrica. L'inverter è dotato di un sistema MPS (Mains Priority System). Quando è collegato alla rete elettrica, l'MPS indirizza l'alimentazione CA al carico (apparecchi collegati). L'uso della fonte di alimentazione CC (batteria) viene automaticamente interrotto. Non è necessario scollegare le batterie. L'ingresso CA viene monitorato continuamente. In caso di interruzione dell'alimentazione CA, l'inverter torna automaticamente alla modalità inverter con un'interruzione minima dell'alimentazione degli elettrodomestici. Nota: se l'inverter è in modalità spento, il carico continua a funzionare con l'alimentazione di rete. Tuttavia, l'inverter tornerà automaticamente a utilizzare la fonte di alimentazione CC solo se viene acceso.
10. Per collegare l'inverter MI-3000p alla rete elettrica, è possibile utilizzare i cavi di ingresso e uscita CA in dotazione. Questi possono essere collegati al terminale del

blocco CA sull'inverter (vedere l'immagine sotto). Rimuovere il doppio pressacavo svitando le quattro viti. Rimuovere il coperchio di plastica trasparente. Le estremità (non isolate) dei cavi di ingresso e uscita possono essere collegate qui. Collegare anche un cavo di terra (non incluso).

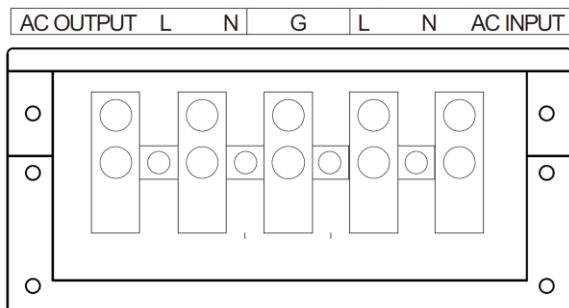

Far passare i cavi attraverso i pressacavi. Riposizionare il coperchio in plastica e riavvitare il pressacavo.

11. Verificare che i collegamenti dei cavi siano ben saldi per evitare l'accumulo di calore.

Dati tecnici

Modello	MI-1000p	MI-2000p	MI-3000p
Potenza nominale	1000 W	2000 W	3000 W
Potenza di picco	2000 W	4000 W	6000 W
Ingresso	12 V CC	12 V CC	12 V CC
Uscita	230 V CA	230 V CA	230 V CA
Frequenza	50 Hz	50 Hz	50 Hz
Porte di ingresso	1x 220-240 V CA, 1x 12 V CC	1x 220-240 V CA, 1x 12 V CC	1x 220-240 V CA, 1x 12 V CC
Porte di uscita	1x 220 V-240 V CA, 1x USB-A, 1x USB-C, 1x RS485	2x 220 V-240 V CA, 1x USB-A, 1x USB-C, 1x RS485	1x 220 V-240 V CA, 1x USB-A, 1x USB-C, 1x RS485

Codici di errore

Codice	Descrizione
E-1	Protezione da bassa tensione
E-2	Protezione da sovratensione
E-3	Alta temperatura
E-4	Protezione da sovraccarico
E-5	Protezione da cortocircuito

Funzioni di protezione

L'inverter è dotato di diverse funzioni di protezione per garantire un funzionamento sicuro.

1. Protezione da bassa tensione in ingresso:
 - Quando la tensione in ingresso è inferiore a 10,5 V (+ o - 0,2 V), l'inverter emette due volte un segnale acustico che indica che la tensione di alimentazione CC sta diminuendo e che è necessario ricaricare le batterie.
 - Quando la tensione in ingresso raggiunge i 10 V (+ o - 0,2 V), l'inverter emette tre segnali acustici e sul display viene visualizzato E-1. L'uscita CA viene automaticamente disattivata.
2. Protezione da sovratensione in ingresso:
 - Quando la tensione di ingresso raggiunge 16 V (+ o - 0,5 V), l'inverter emette quattro segnali acustici e sul display viene visualizzato E-2. L'uscita CA viene automaticamente disattivata.
3. Protezione da sovratemperatura:
 - Quando la temperatura interna dell'inverter supera i 45 °C, la ventola di raffreddamento si accende.
 - Quando la temperatura interna supera i 75 °C, l'inverter emette cinque segnali acustici e sul display viene visualizzato E-3. L'uscita viene disattivata automaticamente.
4. Protezione da sovraccarico:
 - In caso di sovraccarico, l'inverter emette un ronzio costante e sul display viene visualizzato E-4. L'uscita verrà automaticamente disattivata.
5. Protezione da cortocircuito:
 - Quando si verifica un cortocircuito, l'inverter emette sei segnali acustici e sul display viene visualizzato E-5. L'uscita viene automaticamente disattivata.
 - L'inverter è dotato di un interruttore automatico. Quando l'inverter è collegato alla rete elettrica, il sistema MPS (Mains Priority System) bypassa la batteria. Se l'uscita CA dovesse andare in cortocircuito o la corrente del carico (apparecchi collegati) superasse la corrente nominale dell'interruttore automatico, quest'ultimo si brucerà per impedire che l'energia di bypass proveniente dal carico danneggi l'inverter.

Telecomando con display

Il display del telecomando può essere utilizzato per leggere lo stato dell'inverter e controllarlo a distanza.

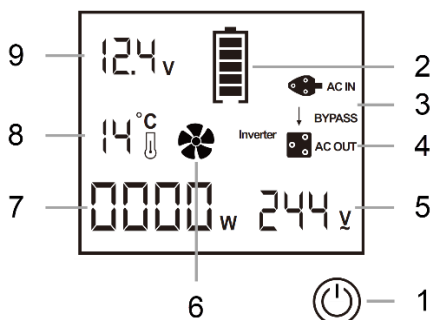

Caratteristiche:

1. Pulsante di accensione/spegnimento
2. Stato della batteria
3. Indicatore bypass / ingresso CA
4. Indicatore di uscita CA
5. Tensione batteria
6. Indicatore ventola
7. Consumo energetico
8. Temperatura interna
9. Tensione di uscita CA

Installazione:

1. Il portale del display del telecomando può essere collegato all'inverter inserendo un'estremità del cavo in dotazione nel portale del display del telecomando (RS485) e l'altra estremità nel display del telecomando.
2. Per montare il display sulla parete, è necessario praticare un foro rotondo con un diametro di 70 mm e una profondità di almeno 30 mm.
3. Il cavo deve essere fatto passare attraverso o sopra la parete e inserito nel foro.
4. Assicurarsi di collegare il cavo al display prima di fissarlo alla parete.
5. Posizionare il retro del display remoto nel foro.
6. Fissarlo alla parete con quattro viti negli fori agli angoli del display.

App

Scaricare l'app:

Apri l'app store sul tuo telefono, cerca l'app Mestic, quindi scaricala e installala.

Registrati e accedi:

Apri l'app Mestic e registra un nuovo account (puoi anche registrarti utilizzando un account di terze parti). Se hai già un account esistente, puoi accedere con quello.

Collega il dispositivo:

1. Abilita le autorizzazioni di localizzazione per ottenere automaticamente il Wi-Fi.
2. Configura e abilita la rete wireless e il Bluetooth e assicurati che il tuo telefono sia connesso alla rete wireless.
3. Accendi il dispositivo.
4. Apri l'app Mestic sul tuo telefono per aggiungere il dispositivo. Esistono due modi per aggiungere un dispositivo:
 - Ricerca automatica: clicca sul pulsante "+" nella pagina iniziale, seleziona "Aggiungi dispositivo" per cercare automaticamente i dispositivi, quindi seleziona il tuo dispositivo dall'elenco dei dispositivi disponibili nelle vicinanze.
 - Aggiunta manuale: clicca sul pulsante "+" nella pagina iniziale, seleziona "Aggiungi dispositivo" e trova il tipo di dispositivo nell'elenco "Aggiunta manuale" nella parte inferiore della pagina per aggiungerlo.
5. Segui le istruzioni nell'app per connettere il dispositivo alla rete wireless. Se nell'ambiente attuale non è presente una rete Wi-Fi, puoi scegliere "Salta configurazione Wi-Fi" per controllare il dispositivo tramite Bluetooth a breve distanza. Durante l'accoppiamento Bluetooth, assicurati che il telefono sia connesso a Internet.

6. Dopo aver effettuato correttamente la connessione, l'app Mestic caricherà la pagina di controllo del dispositivo.

Funzioni dell'app:

Con l'app è possibile accendere o spegnere il dispositivo. È possibile monitorare dati in tempo reale quali: potenza di uscita CA, tensione della batteria, tensione di uscita, corrente di uscita, frequenza di uscita, temperatura di esercizio, stato del bypass (acceso/spento).

Disconnessione/ripristino della rete:

È possibile utilizzare i due metodi seguenti per disconnettere il dispositivo e ripristinare la rete:

1. Funzionamento dell'app: Accedere all'interfaccia di controllo dell'app Mestic sul telefono collegato al dispositivo, fare clic sull'angolo in alto a destra per accedere all'interfaccia "Impostazioni", quindi fare clic sul pulsante "Rimuovi dispositivo" in basso per disconnettere.
2. Funzionamento dei pulsanti: accendere e spegnere l'inverter tre volte di seguito per disconnettere.

Nota!

1. Assicurarsi che il dispositivo elettronico sia acceso.
2. Quando si collega il dispositivo alla rete, assicurarsi che la password della rete wireless sia corretta e cercare di tenere il telefono vicino al dispositivo.
3. Verificare che il router wireless supporti la banda 2,4G. Se non si è sicuri che il router supporti la banda 2,4G, consultare il produttore del router.
4. Se il dispositivo non riesce a connettersi a una rete wireless che richiede l'autenticazione, questa situazione si verifica solitamente in luoghi pubblici come hotel e ristoranti. Connettersi a una rete wireless che non richiede l'autenticazione.
5. Se il dispositivo deve connettersi a una nuova rete, è possibile trovare l'opzione "Imposta rete" nella pagina delle impostazioni del dispositivo e aggiungere le nuove informazioni di rete all'elenco delle reti di backup.
6. Quando il Wi-Fi è disponibile, il sistema utilizza per impostazione predefinita la connessione Wi-Fi. Se si preferisce utilizzare la connessione Bluetooth, è possibile saltare la configurazione Wi-Fi e procedere con l'accoppiamento Bluetooth.
7. Quando non è presente alcun segnale di rete Wi-Fi, puoi attivare il dispositivo tramite la connessione Bluetooth sul tuo telefono. Durante il processo di accoppiamento Bluetooth, assicurati che il tuo telefono sia connesso a Internet.

Manutenzione

1. Pulire periodicamente l'esterno con un panno asciutto per evitare l'accumulo di polvere e sporco.
2. Assicurarsi che le viti sui terminali della batteria CC siano ancora ben serrate.



Riciclo

Questo prodotto è contrassegnato dal simbolo per la cernita selettiva per i rifiuti di apparecchiature elettriche ed elettroniche. Ciò significa che questo prodotto deve essere maneggiato in conformità alla Direttiva europea (2012/19/EU) al fine di essere riciclato o smontato per ridurre al minimo

l'impatto sull'ambiente. Per ulteriori informazioni, rivolgersi alle autorità locali o regionali. I prodotti elettronici non inclusi nel processo di cernita selettiva sono potenzialmente pericolosi per l'ambiente e la salute umana a causa della presenza di sostanze pericolose.

Dichiarazione di conformità

Con la presente Gimég Nederland B.V. dichiara che il dispositivo MCCM-35/45/55 soddisfa tutti i requisiti di base e le altre normative pertinenti elencate nella direttiva europea sulle apparecchiature radio (2014/53/EU) e sulla restrizione delle sostanze pericolose (2011/65/EU + (EU) 2015/863). Se si necessita di una dichiarazione di conformità completa, è possibile contattare l'indirizzo indicato sul retro del presente manuale.

DANSK

Vigtige sikkerhedsinstruktioner

1. Læs denne vejledning omhyggeligt, inden du installerer eller bruger produktet.
2. Læs alle instruktionerne og opbevar dem, så længe produktet er i brug.
3. Følg de generelle sikkerhedsregler, når du bruger elektriske apparater, for at mindske risikoen for brand, elektrisk stød og/eller personskade.
4. Strømsystemet skal installeres af kvalificerede fagfolk.
5. Når du modtager inverteren, skal du kontrollere, om den er blevet beskadiget under transporten. Kontakt vores lokale forhandler eller vores virksomhed for at få hjælp.
6. Forkert installation og forkert brug af inverteren kan medføre skader eller farlige situationer.
7. Tilslut ikke vekselstrømsnettet til vekselstrømsudgangsstikket på inverteren. Det kan forårsage kortslutning i inverteren.
8. Sørg for, at åbningerne til køleventilatoren og ventilationsåbningerne ikke er blokerede.
9. Undgå at trække i ledninger og kabler. Tag altid godt fat i stikket, når du trækker det ud.
10. Sluk for inverteren, før du tilslutter apparater til udgangsportene, for at undgå elektrisk fare.
11. Kun til indendørs brug. Undgå udsættelse for varmekilder, direkte og langvarig sollys, støv, ætsende kemikalier og fugt.
12. Det er normalt, at inverteren bliver varm under brug. Undgå at røre ved enheden under brug. Placer den ikke i nærheden af varmfølsomme materialer.
13. Undgå at tabe inverteren eller udsætte den for unødvendige stød.
14. Placer ikke noget over eller på inverteren.
15. Brug kun de medfølgende kabler og stik. Brug af tilbehør, der ikke følger med produktet, kan forårsage skader eller personskader.
16. Forsøg ikke at adskille eller reparere enheden. Reparationer skal udføres af en kvalificeret tekniker.
17. Når du rengør inverteren, skal du slukke den og trække stikket ud. Rengør den forsigtigt med en tør klud. Brug ikke en våd klud eller et rengøringsmiddel.
18. Frakobl alle vekselstrøms- og jævnstrømsforbindelser, før du arbejder på kredsløb, der er forbundet med inverteren. Det er ikke sikkert, at farlig spænding afbrydes fuldstændigt ved blot at slukke for inverteren med tænd/sluk-knappen.
19. Undgå at berøre terminaler eller lednings- eller kabelender, der ikke er isoleret og kan være strømførende.
20. Undgå at lade skruer eller reservedele falde ned i inverteren.
21. Holdes væk fra børn.

Kassen indeholder

1. Omformer
2. Sort DC-kabel
3. Rødt DC-kabel
4. AC-kabel
5. Fjernbetjening med display
6. Fjernbetjeningsdisplaykabel
7. Manual

Frontpanel

1. LCD-display
2. Tænd/sluk- og strømknapper
3. USB type-C-port
4. USB type-A-port
5. Fjernbetjeningsdisplayport (RS485)
6. Ventilationsåbninger
7. MI-1000p/2000p: AC-indgang
MI-3000p: AC-indgang og -udgang
8. AC-udgang

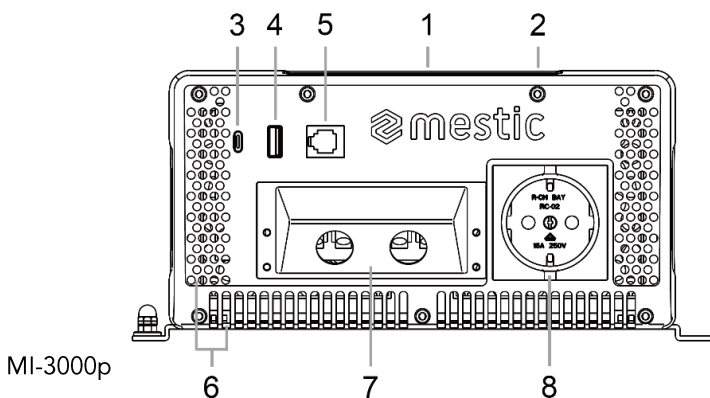
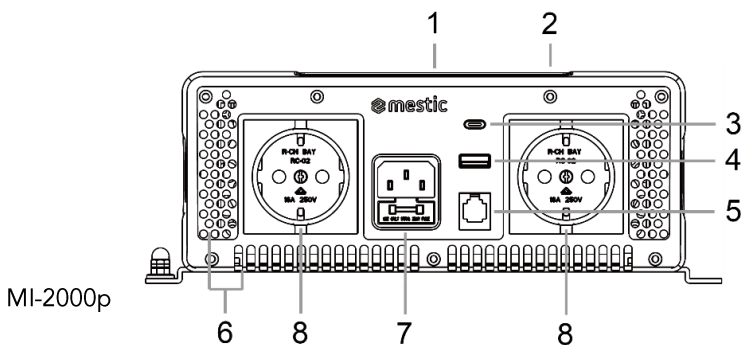
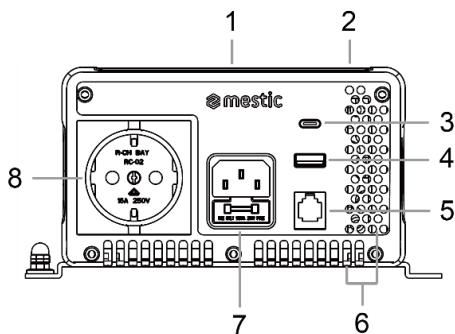

1. LCD-displayet viser statusoplysninger (se også nedenfor under "Display").
2. Tænd/sluk-knappen kan bruges til at tænde for DC til AC strøm-inversion eller til at slukke for inverterfunktionen. Tænd/sluk-knappen kan bruges til at tænde eller slukke for displayet.
3. USB type-C-porten kan bruges til at strømforsyne og oplade USB-C-kompatible enheder (maks. 30 W).
4. USB type-A-porten kan bruges til at strømforsyne og oplade USB-A-kompatible enheder.

- Fjernbetjeningsdisplayporten kan bruges til at aflæse status og fjernbetjene inverteren (se også nedenfor "Fjernbetjening med display").
- Ventilationsåbningerne hjælper med at køle inverteren ned.
- AC-indgangsporten kan bruges til at tilslutte en vekselstrømsforsyning (stikkontakt). Når omformeren er tilsluttet stikkontakten, stopper den med at bruge batterierne. Hvis strømmen svigter, skifter omformeren automatisk til omformertilstand. Læs mere nedenfor under "Tilslutning".
- AC-udgangsstikket/stikkene kan bruges til at forsyne 230 V-enheder med strøm.

Display

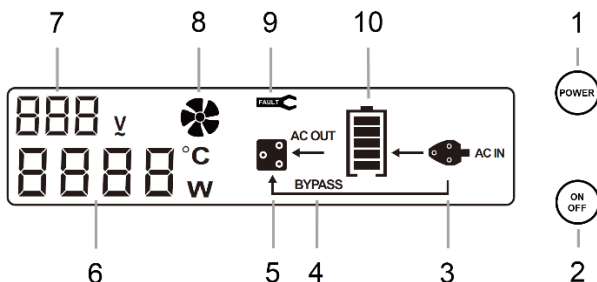

- Tænd/sluk-knap
- Tænd/sluk-knap
- AC-indgangsindikator
- Indikator for bypass-funktion
- AC-udgangsindikator
- Strømforbrug / Intern temperatur
- Batterispænding
- Ventilatorindikator
- Fejlkodeindikator
- Batteristatus

Bagpanel

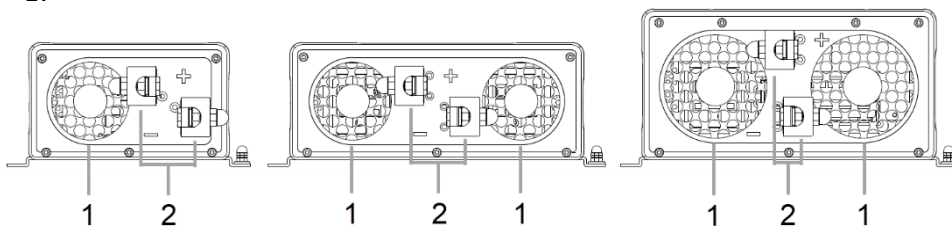

- Køleventilator
- DC-batteripoler

Køleventilator:

- Ventilatoren forlænger inverterens levetid.
- Når inverterens indre temperatur er over 45 °C, starter ventilatoren.

DC-batteripoler:

1. Batteriet eller batterierne kan tilsluttes terminalerne.
2. De røde og sorte DC-kabler kan tilsluttes DC-batteripolerne på inverterens bagpanel, som beskrevet nedenfor under "Tilslutning:". Den røde pol er positiv (markeret med +), og den sorte pol er negativ (markeret med -).

Brug

Overvejelser vedrørende belastning:

Når et elektrisk apparat, der er tilsluttet inverteren, starter, kræver det en kortvarig strømstigning. Denne strømstigning er "startbelastningen" eller "spidsbelastningen". Når apparatet er startet, kræver det mindre strøm for at fortsætte driften. Dette kaldes "kontinuerlig belastning". Det er vigtigt at kende start- og kontinuerlig belastning for det apparat, der er tilsluttet inverteren.

Apparatets effekt (kontinuerlig belastning) angives i watt. Denne information er normalt trykt på apparatet. I nogle tilfælde angives den i ampere. For at konvertere ampere til watt multipliceres som følger: ampere (A) x vekselstrømsspænding (V) = watt (W)
Startbelastningen for et apparat er en vigtig faktor for, om inverteren kan forsyne det med strøm. Startbelastningen er kortvarig, men for mange apparater er den omkring det dobbelte af den kontinuerlige belastning. Nogle apparater kan dog have en startbelastning på op til otte gange den kontinuerlige belastning.
For at afgøre, om et apparat er kompatibelt med inverteren, kan du udføre en test. Inverteren lukker automatisk ned i tilfælde af overbelastning af udgangen.

Eksempler på tilslutning af flere batterier:

I energisystemer med flere batterier er batterierne forbundet med hinanden på en af tre måder:

1. Serie (spændingen øges, strømstyrken forbliver den samme som for et enkelt batteri)
2. Parallelt (spændingen forbliver den samme som for et enkelt batteri, strømstyrken stiger)
3. Serie + parallel kombination (både spænding og strømstyrke stiger)

Placering:

Det sted, hvor inverteren installeres, skal være:

1. Tørt: Omformerens må ikke komme i kontakt med vand.
2. Køligt: omgivelsestemperaturen skal være mellem 0 °C og 40 °C (mellem 15 °C og 25 °C er ideelt). Anbring ikke inverteren på eller i nærheden af en varmeventil eller noget udstyr, der genererer varme over stuetemperatur. Anbring ikke inverteren i direkte sollys unødigt.
3. Ventilert: Lad der være mindst tre centimeter plads omkring inverteren. Sørg for, at luften kan cirkulere frit omkring enheden. Placer ikke genstande på eller over inverteren under drift. En ekstra ventilator kan være nyttig, hvis inverteren kører på maksimal effekt.
4. Sikker: Installer ikke inverteren i samme rum som batterierne eller i et rum, hvor der kan være eller kan opstå brandfarlige væsker eller gasser.
5. Støvfri: Installer ikke inverteren i et støvet miljø. Støvet kan suges ind i enheden, når køleventilatoren kører.
6. Tæt på det/de tilsluttede batteri(er): Undgå for lange kabler. Installer dog ikke inverteren i samme rum som batteriet/batterierne.

7. Vandret: Omformereren kan monteres vandret, oven på eller under en vandret overflade. På en lodret overflade må den kun monteres vandret (på en stabil hylde).

Tilslutning:

1. Sørg for, at inverteren er slukket, før du tilslutter den. Sluk også for jævnstrømsforsyningen (batteriet).
2. 12V-batteriet kan tilsluttes til terminalerne.
3. De negative (-) og positive (+) terminaler skal holdes isolerede for at beskytte mod utilsigtet kortslutning.
4. Tilslut det sorte kabel til den sorte negative terminal (mærket med -). Tilslut den anden ende af det sorte kabel til den negative terminal på batteriet.
5. Tilslut det røde kabel til den røde positive terminal (mærket med +). Tilslut den anden ende af det røde kabel til den positive terminal på batteriet.
6. For at tilslutte det sorte eller røde kabel til den tilsvarende terminal på inverteren skal du først fjerne plastskruenhætten, derefter plastdækslet og til sidst metalbolten fra terminalens skruegevind. Placer metalkrogen i enden af kablet omkring skruegevindt. Skru metalbolten tilbage på gevindt, og sørg for, at kablet er fastgjort korrekt. Sæt plastdækslet og plastskruenhætten tilbage på gevindt.
7. Bemærk! Hvis kablerne tilsluttes de forkerte poler, vendes polariteten, og inverteren beskadiges.
8. Tilslut inverteren til det eller de apparater, du vil forsyne med strøm, ved at sætte dem i (en af) AC/USB-A/USB-C-udgangsportene. Sørg for, at de tilsluttede apparaters effekt ligger inden for inverterens nominelle effekt (se oplysningerne under "Tekniske data" eller oplysningerne på typeskiltet på inverteren). Når inverteren er tilsluttet apparaterne og en jævnstrømskilde (batteri), kan du tænde for inverteren, jævnstrømskilden og til sidst apparaterne. Hvis du bruger flere apparater fra inverteren, skal du tænde dem et ad gangen, efter at inverteren er tændt. Dette sikrer, at strøm-inverteren ikke skal levere startbelastningen til alle apparaterne på én gang.
9. Når lysnettet er tilgængeligt, kan vekselstrømskabelet bruges til at tilslutte inverteren til lysnettet. Inverteren er udstyret med et MPS (Mains Priority System). Når den er tilsluttet lysnettet, vil MPS lede vekselstrømmen til belastningen (tilsluttede apparater). Brugen af jævnstrømskilden (batteriet) stoppes automatisk. Det er ikke nødvendigt at frakoble batterierne. Vekselstrømsindgangen overvåges løbende. Hvis vekselstrømmen svigter, skifter inverteren automatisk tilbage til invertertilstand med minimal strømafbrydelse til dine apparater. Bemærk: Hvis inverteren er i slukket tilstand, kører belastningen stadig på lysnettet. Inverteren skifter dog kun automatisk tilbage til at bruge jævnstrømskilden, hvis den er tændt.
10. Når du tilslutter MI-3000p-omformereren til lysnettet, kan du bruge de medfølgende vekselstrømsindgangs- og udgangskabler. De kan tilsluttes vekselstrømsblokterminalen på omformereren (se billedet nedenfor). Fjern den dobbelte kabelindgangsklemme ved at skrue de fire skruer ud. Fjern det gennemsigtige plastdæksel. De (uisolede) kabelender på indgangs- og udgangskablerne kan tilsluttes her. Tilslut også en jordledning (medfølger ikke).

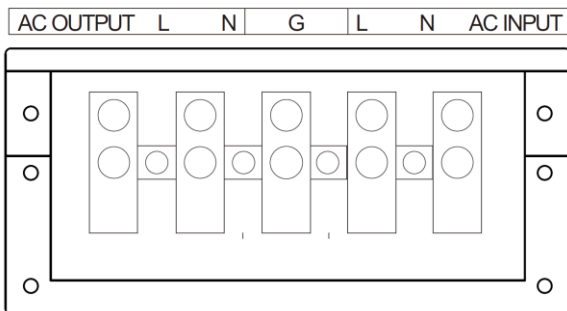

Før kablerne gennem kabelforskrupperne. Sæt plastdækslet på plads igen, og skru kabelforskrupperne på igen.

11. Kontroller, at ledningsforbindelserne er stramme for at forhindre varmeophobning.

Tekniske data

Model	MI-1000p	MI-2000p	MI-3000p
Nominel effekt	1000 W	2000 W	3000 W
Spidseffekt	2000 W	4000 W	6000 W
Indgang	12 V DC	12 V DC	12 V DC
Udgang	230 V AC	230 V AC	230 V AC
Frekvens	50	50	50 Hz
Indgangsportaler	1x 220-240 V AC, 1x 12 V DC	1x 220-240 V AC, 1x 12 V DC	1x 220-240 V AC, 1x 12 V DC
Udgangsportaler	1x 220V-240V AC, 1x USB-A, 1x USB-C, 1x RS485	2x 220V-240V AC, 1x USB-A, 1x USB-C, 1x RS485	1x 220V-240V AC, 1x USB-A, 1x USB-C, 1x RS485

Fejlkoder

Kode	Beskrivelse
E-1	Lavspændingsbeskyttelse
E-2	Overspændingsbeskyttelse
E-3	Høj temperatur
E-4	Overbelastningsbeskyttelse
E-5	Kortslutningsbeskyttelse

Beskyttelsesfunktioner

Omformeren er udstyret med flere beskyttelsesfunktioner for at sikre sikker drift.

1. Beskyttelse mod lav indgangsspænding:

- Når indgangsspændingen er under 10,5 V (+ eller - 0,2 V), afgiver inverteren to summelyde, hvilket angiver, at jævnstrømsspændingen falder, og at batterierne skal genoplades.

- Når indgangsspændingen når 10 V (+ eller - 0,2 V), afgiver inverteren en summende lyd tre gange, og displayet viser E-1. AC-udgangen slukkes automatisk.
2. Beskyttelse mod overspænding på indgangen:
 - Når indgangsspændingen når 16 V (+ eller - 0,5 V), afgiver inverteren fire summelyde, og displayet viser E-2. AC-udgangen slukkes automatisk.
 3. Overtemperaturbeskyttelse:
 - Når inverterens interne temperatur overstiger 45 °C, tændes køleventilatoren.
 - Når den interne temperatur overstiger 75 °C, afgiver inverteren en summende lyd fem gange, og displayet viser E-3. Udgangen slukkes automatisk.
 4. Overbelastningsbeskyttelse:
 - Når der opstår overbelastning, afgiver inverteren en konstant summelyd, og displayet viser E-4. Udgangen slukkes automatisk.
 5. Kortslutningsbeskyttelse:
 - Når der opstår kortslutning, afgiver inverteren en summende lyd seks gange, og displayet viser E-5. Udgangen slukkes automatisk.
 - Omformeren har en sikringsafbryder. Når omformeren er tilsluttet lysnettet, omgår MPS (Mains Priority System) batteriet. Hvis vekselstrømsudgangen kortsletter, eller strømmen fra belastningen (tilsluttede apparater) overstiger sikringsafbryderens nominelle strøm, vil sikringsafbryderen brænde af for at forhindre, at den omgæede energi fra belastningen beskadiger omformeren.

Fjernbetjening med display

Fjernbetjeningens displayportal kan bruges til at aflæse inverterens status og fjernbetjene den.

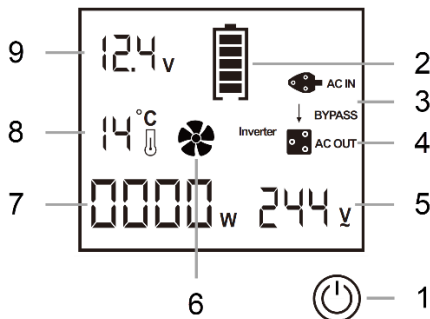

Funktioner:

1. Tænd/sluk-knap
2. Batteristatus
3. Bypass-/AC-indgangsindikator
4. AC-udgangsindikator
5. Batterispænding
6. Ventilatorindikator
7. Strømforbrug
8. Intern temperatur
9. AC-udgangsspænding

Installation:

1. Fjernbetjeningsdisplayporten kan tilsluttes inverteren ved at sætte den ene ende af det medfølgende kabel i fjernbetjeningsdisplayporten (RS485) og den anden ende i fjernbetjeningsdisplayet.
2. For at montere displayet på væggen skal der laves et rundt hul med en diameter på 70 mm og en dybde på mindst 30 mm.
3. Kablet skal føres gennem eller over væggen og ind i hullet.
4. Sørg for at tilslutte kablet til displayet, inden det fastgøres til væggen.
5. Placer bagsiden af fjernbetjeningsdisplayet i hullet.
6. Fastgør det til væggen med fire skruer i åbningerne i hjørnerne af displayet.

App

Download appen:

Åbn app-butikken på din telefon, søg efter Mestic-appen, og download og installer den.

Registrer og log ind:

Åbn Mestic-appen og opret en ny konto (du kan også oprette en konto ved hjælp af en tredjepartskonto). Hvis du allerede har en eksisterende konto, kan du logge ind med den konto.

Tilslut enheden:

1. Aktivér placeringstilladelser for automatisk at få adgang til Wi-Fi.
2. Konfigurer og aktiver det trådløse netværk og Bluetooth, og sørg for, at din telefon er forbundet til det trådløse netværk.
3. Tænd for enheden.
4. Åbn Mestic-appen på din telefon for at tilføje enheden. Der er to måder at tilføje en enhed på:
 - Automatisk søgning: Klik på knappen "+" på hjemmesiden, vælg "Tilføj enhed" for automatisk at søge efter enheder, og vælg derefter din enhed fra listen over tilgængelige enheder i nærheden.
 - Manuel tilføjelse: Klik på knappen "+" på hjemmesiden, vælg "Tilføj enhed" og find enhedstypen i listen "Manuel tilføjelse" nederst på siden for at tilføje den.
5. Følg instruktionerne i appen for at forbinde enheden til det trådløse netværk. Hvis der ikke er noget Wi-Fi-netværk i det aktuelle miljø, kan du vælge "Spring Wi-Fi-konfiguration over" for at styre enheden via Bluetooth over korte afstande. Under Bluetooth-parring skal du sikre dig, at telefonen er forbundet til internettet.
6. Efter en vellykket forbindelse indlæser Mestic-appen enhedenes kontrolside.

App-funktioner:

Med appen kan enheden tændes eller slukkes. Realtidsdata kan overvåges, f.eks.: AC-udgangseffekt, batterispænding, udgangsspænding, udgangsstrøm, udgangsfrekvens, arbejdstemperatur, bypass-status (til/fra).

Afbryd/nulstil netværk:

Følgende to metoder kan bruges til at afbryde enheden og nulstille netværket:

1. App-betjening: Gå ind i Mestic-appens kontrolgrænseflade på den telefon, der er tilsluttet enheden, klik på det øverste højre hjørne for at gå ind i grænsefladen "Indstillinger", og klik derefter på knappen "Fjern enhed" nederst for at afbryde forbindelsen.

2. Knapbetjening: Tænd og sluk inverteren tre gange i træk for at afbryde forbindelsen.

Bemærk!

1. Sørg for, at din elektroniske enhed er tændt.
2. Når du tilslutter enheden til netværket, skal du sikre dig, at adgangskoden til det trådløse netværk er korrekt, og forsøge at holde din telefon tæt på enheden.
3. Kontroller, om din trådløse router understøtter 2,4G-båndet. Hvis du er i tvivl om, hvorvidt din router understøtter 2,4G-båndet, skal du kontakte routerproducenten.
4. Hvis enheden ikke kan oprette forbindelse til et trådløst netværk, der kræver godkendelse, forekommer denne situation normalt på offentlige steder såsom hoteller og restauranter. Opret forbindelse til et trådløst netværk, der ikke kræver godkendelse.
5. Hvis din enhed skal oprette forbindelse til et nyt netværk, kan du finde indstillingen "Indstil netværk" på enhedens indstillingsside og tilføje de nye netværksoplysninger til listen over backup-netværk.
6. Når Wi-Fi er tilgængeligt, bruger systemet som standard Wi-Fi-forbindelsen. Hvis du foretrækker at bruge Bluetooth-forbindelsen i stedet, kan du springe Wi-Fi-opsætningen over og fortsætte med Bluetooth-parringen.
7. Når der ikke er noget Wi-Fi-netværkssignal, kan du aktivere enheden via Bluetooth-forbindelse på din telefon. Under Bluetooth-parringsprocessen skal du sikre dig, at din telefon er forbundet til internettet.

Vedligeholdelse

1. Rengør ydersiden regelmæssigt med en tør klud for at forhindre ophobning af støv og snavs.
2. Sørg for, at skrueene på DC-batteripolerne stadig er stramme.



Genbrug

Dette produkt bærer det selektive sorteringsymbol for bortskaffelse af elektrisk og elektronisk udstyr. Det betyder, at dette produkt skal håndteres i henhold til EU-direktiv (2012/19/EU) for at blive genbrugt eller demonteret for at minimere dets påvirkning af miljøet. For yderligere information kan du kontakte dine lokale eller regionale myndigheder. Elektroniske produkter, der ikke indgår i den selektive sorteringsproces, er potentielt farlige for miljøet og helbredet på grund af tilstedeværelsen af farlige stoffer.

Overensstemmelseserklæring

Gimeg Nederland B.V. erklærer hermed, at enheden MCCM-35/45/55 opfylder alle grundlæggende krav og andre relevante bestemmelser, der er anført i det europæiske direktiv om radioudstyr (2014/53/EU) og begrænsning af farlige stoffer (2011/65/EU + (EU) 2015/863). Hvis du har brug for en fuldstændig overensstemmelseserklæring, kan du kontakte adressen angivet på bagsiden af denne vejledning.

SVENSKA

Viktiga säkerhetsanvisningar

1. Läs denna bruksanvisning noggrant innan installation eller användning.
2. Läs alla instruktioner och spara dem under produktens hela livslängd.
3. Följ allmänna säkerhetsregler när du använder elektriska apparater för att minska risken för brand, elstötar och/eller personskador.
4. Strömförsörjningssystemet ska installeras av kvalificerad personal.
5. Kontrollera om växelriktaren har skadats under transporten när du tar emot den. Kontakta vår lokala distributör eller vårt företag för hjälp.
6. Felaktig installation och felaktig användning av växelriktaren kan leda till skador eller farliga situationer.
7. Anslut inte växelström till växelströmsuttaget på växelriktaren. Det kan orsaka kortslutning i växelriktaren.
8. Se till att kylfläktens öppningar och ventilationsöppningarna inte är blockerade.
9. Undvik att dra i sladdar och kablar. Håll alltid fast i kontakten när du drar ut den.
10. Stäng av växelriktaren innan du ansluter apparater till utgångsportarna för att undvika elolyckor.
11. Endast för inomhusbruk. Undvik exponering för värmekällor, direkt och långvarig solljus, damm, frätande kemikalier och fukt.
12. Det är normalt att växelriktaren blir varm under användning. Undvik att röra enheten under användning. Placera den inte nära värmekänsliga material.
13. Tappa inte växelriktaren och utsätt den inte för onödiga stötar.
14. Placera inte något över eller ovanpå växelriktaren.
15. Använd endast medföljande kablar och kontakter. Användning av tillbehör som inte medföljer produkten kan orsaka skador eller personskador.
16. Försök inte demontera eller reparera enheten. Reparationer måste utföras av en kvalificerad tekniker.
17. När du rengör växelriktaren ska du stänga av den och koppla ur den. Rengör den försiktigt med en torr trasa. Använd inte en våt trasa eller rengöringsmedel.
18. Koppla bort alla växelströms- och likströmsanslutningar innan du arbetar med kretsar som är kopplade till växelriktaren. Att bara stänga av växelriktaren med på/av-knappen kanske inte kopplar bort farlig spänning helt.
19. Undvik att röra vid terminaler eller tråd- eller kabeländar som inte är isolerade och som kan vara strömförande.
20. Undvik att skruvar eller reservdelar faller in i växelriktaren.
21. Håll borta från barn.

Lådan innehåller

1. Växelriktare
2. Svart DC-kabel
3. Röd DC-kabel
4. AC-kabel
5. Fjärrkontroll med display
6. Displaykabel till fjärrkontroll
7. Manual

Frontpanel

1. LCD-display
2. På/av- och strömknappar
3. USB-port av typ C
4. USB-port av typ A
5. Port för fjärrkontroll (RS485)
6. Ventilationsöppningar
7. MI-1000p/2000p: AC-ingång
MI-3000p: AC-ingång och -utgång
8. AC-utgång

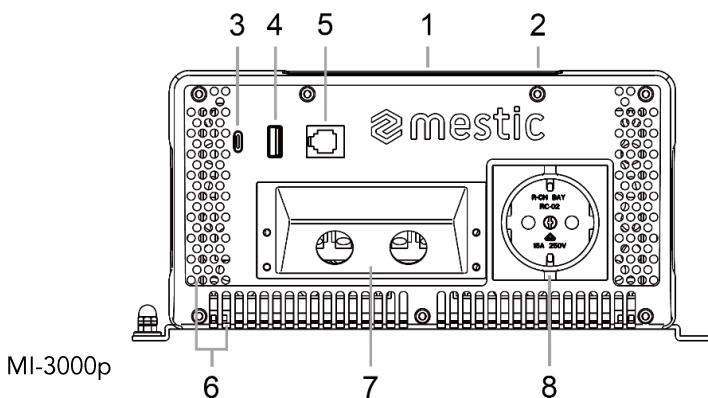
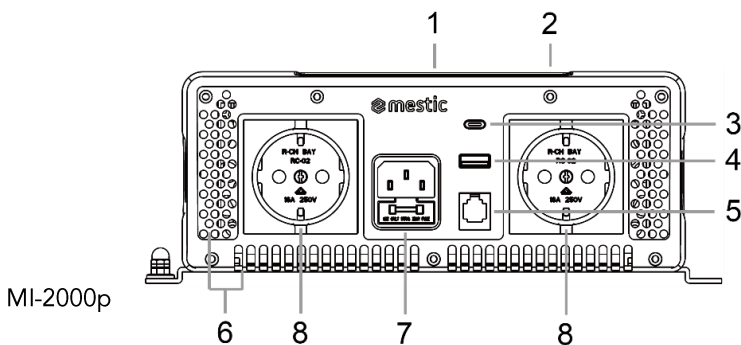
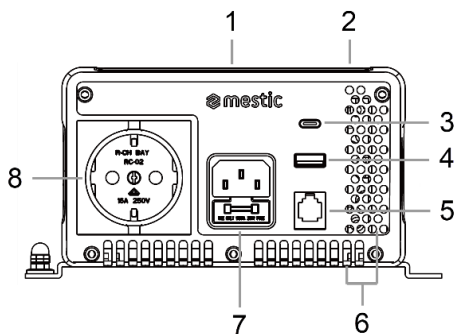

1. LCD-displayen visar statusinformation (se även nedan under "Display").
2. På/av-knappen kan användas för att slå på DC-till-AC-strömmvandlingen eller för att stänga av växelriktarfunktionen. Strömknappen kan användas för att slå på eller stänga av displayen.
3. USB-porten av typ C kan användas för att driva och ladda USB-C-kompatibla enheter (max. 30 W).
4. USB-porten av typ A kan användas för att driva och ladda USB-A-kompatibla enheter.

- Fjärrkontrollens displayport kan användas för att läsa av status och fjärrstyra växelriktaren (se även nedan "Fjärrkontroll med display").
- Ventilationsöppningarna hjälper till att kyla ned växelriktaren.
- AC-ingångsporten kan användas för att ansluta en växelströmskälla (nätström). När växelriktaren är ansluten till nätströmmen slutar den att använda batterierna. Om nätströmmen bryts övergår växelriktaren automatiskt till växelriktarläge. Läs mer nedan under "Anslutning".
- AC-utgångarna kan användas för att driva 230 V-enheter.

Display

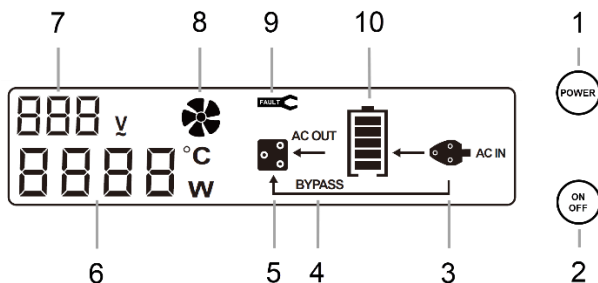

- Strömbrytare
- På/av-knapp
- AC-ingångsindikator
- Indikator för bypass-funktion
- AC-utgångsindikator
- Strömförbrukning/intern temperatur
- Batterispänning
- Fläktindikator
- Felkodsindikator
- Batteristatus

Bakre panel

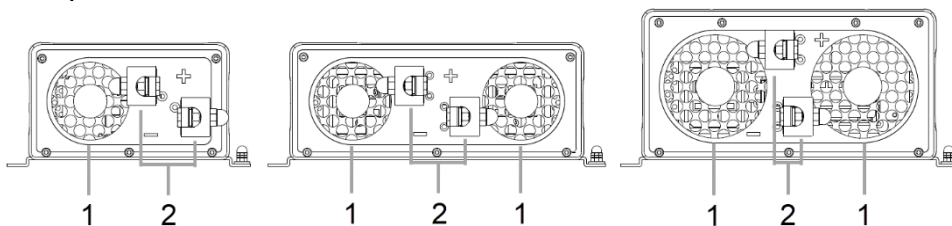

- Kylfläkt
- DC-batteripoler

Kylfläkt:

- Fläkten förlänger växelriktarens livslängd.
- När växelriktarens inre temperatur överstiger 45 °C startar fläkten.

DC-batteripoler:

- Batteriet eller batterierna kan anslutas till terminalerna.

2. De röda och svarta DC-kablarna kan anslutas till DC-batteriterminalerna på växelriktarens bakpanel, enligt beskrivningen nedan under "Anslutning:". Den röda terminalen är positiv (märkt med +) och den svarta terminalen är negativ (märkt med -).

Användning

Lastöverväganden:

När en elektrisk apparat som är ansluten till växelriktaren startar krävs en kortvarig strömstöt. Denna strömstöt kallas "startbelastning" eller "toppbelastning". När apparaten har startat krävs mindre ström för att den ska fortsätta att fungera. Detta kallas "kontinuerlig belastning". Det är viktigt att känna till start- och kontinuerlig belastning för den apparat som är ansluten till växelriktaren.

Apparatens effekt (kontinuerlig belastning) anges i watt. Denna information är vanligtvis tryckt på apparaten. I vissa fall anges den i ampere. För att omvandla ampere till watt multiplicerar du enligt följande: ampere (A) x växelspanning (V) = watt (W)

Startbelastningen för en apparat är en viktig faktor för att avgöra om växelriktaren kan driva den. Startbelastningen är kortvarig, men för många apparater är den ungefär dubbelt så stor som den kontinuerliga belastningen. Vissa apparater kan dock ha en startbelastning som är upp till åtta gånger så stor som den kontinuerliga belastningen. För att avgöra om en apparat är kompatibel med växelriktaren kan du göra ett test. Växelriktaren stängs av automatiskt vid överbelastning av utgången.

Exempel på flera anslutna batterier:

I energisystem med flera batterier är batterierna anslutna till varandra på ett av tre sätt:

1. Serie (spänningen ökar, strömstyrkan förblir densamma som för ett enda batteri)
2. Parallellt (spänningen förblir densamma som för ett enda batteri, strömstyrkan ökar)
3. Serie + parallell kombination (både spänningen och strömstyrkan ökar)

Placering:

Platsen där växelriktaren installeras måste vara:

1. Torr: växelriktaren får inte komma i kontakt med vatten.
2. Sval: omgivningstemperaturen ska vara mellan 0 °C och 40 °C (mellan 15 °C och 25 °C är idealiskt). Placera inte växelriktaren på eller nära en värmeventil eller någon utrustning som genererar värme över rumstemperatur. Placera inte växelriktaren i direkt solljus i onödan.
3. Ventilerad: lämna minst tre centimeter utrymme runt växelriktaren. Se till att luften kan cirkulera fritt runt enheten. Placera inga föremål på eller över växelriktaren under drift. En extra fläkt kan vara till hjälp om växelriktaren körs med maximal effekt.
4. Säker: installera inte växelriktaren i samma utrymme som batterierna eller i ett utrymme där brandfarliga vätskor eller gaser kan förekomma eller uppstå.
5. Dammfri: installera inte växelriktaren i en dammig miljö. Dammet kan sugas in i enheten när kylfläkten är igång.
6. Nära det/de anslutna batteriet/batterierna: undvik för långa kablar. Installera dock inte växelriktaren i samma utrymme som batteriet/batterierna.
7. Horisontellt: växelriktaren kan monteras horisontellt, ovanpå eller under en horisontell yta. På en vertikal yta får den endast monteras horisontellt (på en stabil hylla).

Anslutning:

1. Se till att växelriktaren är avstängd innan du ansluter den. Stäng även av likströmsförsörjningen (batteriet).
2. 12 V-batteriet kan anslutas till terminalerna.
3. De negativa (-) och positiva (+) polerna ska hållas isolerade för att skydda mot oavsiktlig kortslutning.
4. Anslut den svarta kabeln till den svarta minuspolen (märkt med -). Anslut den andra änden av den svarta kabeln till minuspolen på batteriet.
5. Anslut den röda kabeln till den röda positiva polen (märkt med +). Anslut den andra änden av den röda kabeln till den positiva polen på batteriet.
6. För att ansluta den svarta eller röda kabeln till motsvarande terminal på växelriktaren, ta först bort plastskruvlocket, sedan plastkåpan och slutligen metallbulten från terminalens skruvgänga. Placera metallöglan i kabelns ände runt skruvgängan. Skruva tillbaka metallbulten på gängan och se till att kabeln sitter ordentligt fast. Sätt tillbaka plastkåpan och plastskruvlocket på gängan.
7. Obs! Om kablarna ansluts till fel poler kommer polariteten att vändas och växelriktaren skadas.
8. Anslut växelriktaren till den eller de apparater du vill driva genom att ansluta dem till (en av) AC/USB-A/USB-C-utgångarna. Se till att effekten för de anslutna apparaterna ligger inom växelriktarens nominella effekt (se informationen under "Tekniska data" eller informationen på typskylten på växelriktaren). När växelriktaren är ansluten till apparaterna och en likströmskälla (batteri) kan du slå på växelriktaren, likströmskällan och sist apparaterna. Om du använder flera apparater från växelriktaren, slå på dem en i taget efter att växelriktaren har slagits på. Detta säkerställer att växelriktaren inte behöver leverera startbelastningen för alla apparater samtidigt.
9. När elnätet är tillgängligt kan växelströmskabeln användas för att ansluta växelriktaren till elnätet. Växelriktaren är utrustad med ett MPS (Mains Priority System). När den är ansluten till elnätet dirigerar MPS växelströmmen till lasten (anslutna apparater). Användningen av likströmskällan (batteriet) stoppas automatiskt. Det är inte nödvändigt att koppla bort batterierna. Växelströmsingången övervakas kontinuerligt. Om växelströmmen bryts växlar växelriktaren automatiskt tillbaka till växelriktarläge med minimal strömavbrott för dina apparater. Obs! Om växelriktaren är i avstängt läge körs lasten fortfarande på nätström. Växelriktaren växlar dock bara automatiskt tillbaka till likströmskällan om den är påslagen.
10. När du ansluter växelriktaren MI-3000p till elnätet kan du använda de medföljande växelströmsingångs- och utgångskablarna. De kan anslutas till växelströmsblocket på växelriktaren (se bilden nedan). Ta bort den dubbla kabelgenomföringen genom att skruva loss de fyra skruvarna. Ta bort det genomskinliga plastlocket. De (oisolerade) kabeländarna på ingångs- och utgångskablarna kan anslutas här. Anslut också en jordkabel (ingår ej).

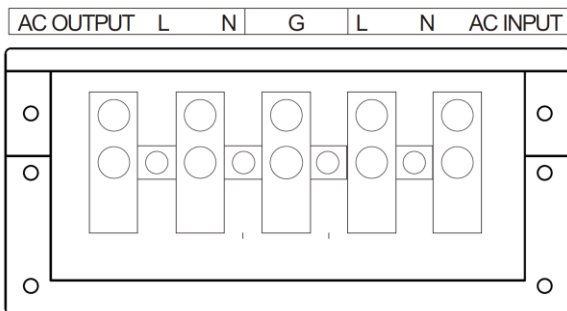

För kablarna genom kabelgenomföringarna. Sätt tillbaka plastkåpan och skruva fast kabelgenomföringen igen.

11. Kontrollera att kabelförbindelserna sitter ordentligt för att förhindra värmeackumulering.

Tekniska data

Modell	MI-1000p	MI-2000p	MI-3000p
Nominell effekt	1000 W	2000 W	3000 W
Topp effekt	2000 W	4000 W	6000 W
Ingång	12 V DC	12 V DC	12 V DC
Utgång	230 V AC	230 V AC	230 V AC
Frekvens	50	50 Hz	50 Hz
Ingångsportar	1x 220–240 V växelström, 1x 12 V likström	1x 220–240 V växelström, 1x 12 V likström	1x 220–240 V växelström, 1x 12 V likström
Utgångsportar	1x 220V-240V AC, 1x USB-A, 1x USB-C, 1x RS485	2x 220V-240V AC, 1x USB-A, 1x USB-C, 1x RS485	1x 220V-240V AC, 1x USB-A, 1x USB-C, 1x RS485

Felkoder

Kod	Beskrivning
E-1	Lågspänningsskydd
E-2	Överspänningsskydd
E-3	Hög temperatur
E-4	Överbelastningsskydd
E-5	Kortslutningsskydd

Skyddsfunktioner

Växelriktaren är utrustad med flera skyddsfunktioner för att säkerställa säker drift.

1. Skydd mot låg ingångsspänning:
 - När ingångsspänningen är lägre än 10,5 V (+ eller - 0,2 V) avger växelriktaren två surrande ljud, vilket indikerar att likströmsspänningen sjunker och att batterierna behöver laddas.
 - När ingångsspänningen når 10 V (+ eller - 0,2 V) avger växelriktaren ett surrande ljud tre gånger och displayen visar E-1. Växelströmsutgången stängs automatiskt av.
2. Skydd mot överlägsen ingångsspänning:
 - När ingångsspänningen når 16 V (+ eller - 0,5 V) avger växelriktaren fyra surrande ljud och displayen visar E-2. Växelströmsutgången stängs automatiskt av.
3. Övertemperaturskydd:
 - När växelriktarens inre temperatur överstiger 45 °C startar kylfläkten.
 - När den interna temperaturen överstiger 75 °C avger växelriktaren ett surrande ljud fem gånger och displayen visar E-3. Utgången stängs automatiskt av.
4. Överbelastningsskydd:
 - När överbelastning uppstår avger växelriktaren ett konstant surrande ljud och displayen visar E-4. Utgången stängs automatiskt av.
5. Kortslutningsskydd:
 - När en kortslutning inträffar avger växelriktaren ett surrande ljud sex gånger och displayen visar E-5. Utgången stängs automatiskt av.
 - Växelriktaren har en säkringsbrytare. När växelriktaren är ansluten till elnätet kopplar MPS (Mains Priority System) förbi batteriet. Om växelströmmen kortslogs eller om strömmen från lasten (anslutna apparater) överstiger säkringsbrytarens märkström, brinner säkringsbrytaren för att förhindra att den förbikopplade energin från lasten skadar växelriktaren.

Fjärrkontroll med display

Fjärrkontrollens displayportal kan användas för att läsa av växelriktarens status och fjärrstyra den.

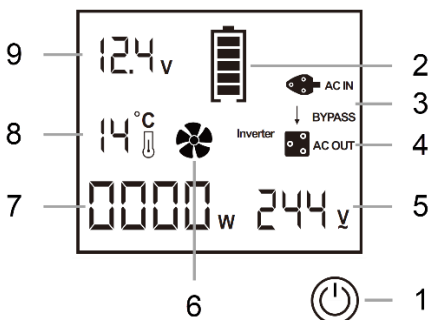

Funktioner:

1. På/av-knapp
2. Batteristatus
3. Indikator för bypass/växelströmsingång
4. AC-utgångsindikator
5. Batterispänning
6. Fläktindikator
7. Strömförbrukning
8. Intern temperatur

9. AC-utgångsspänning

Installation

1. Fjärrkontrollens displayportal kan anslutas till växelriktaren genom att ansluta ena änden av den medföljande kabeln till fjärrkontrollens displayportal (RS485) och den andra änden till fjärrkontrollens display.
2. För att montera displayen på väggen måste ett runt hål med en diameter på 70 mm och ett djup på minst 30 mm göras.
3. Kabeln måste dras genom eller över väggen och in i hålet.
4. Se till att ansluta kabeln till displayen innan du fäster den i väggen.
5. Placera baksidan av fjärrskärmen i hålet.
6. Fäst den på väggen med fyra skruvar i öppningarna i displayens hörn.

App

Ladda ner appen:

Öppna appbutiken på din telefon, sök efter Mestic-appen och ladda sedan ner och installera den.

Registrera dig och logga in:

Öppna Mestic-appen och registrera ett nytt konto (du kan också registrera dig med ett konto från en tredje part). Om du redan har ett konto kan du logga in med det kontot.

Anslut enheten:

1. Aktivera platsbehörigheter för att automatiskt få tillgång till Wi-Fi.
2. Konfigurera och aktivera det trådlösa nätverket och Bluetooth, och se till att din telefon är ansluten till det trådlösa nätverket.
3. Slå på enheten.
4. Öppna Mestic-appen på din telefon för att lägga till enheten. Det finns två sätt att lägga till en enhet:
 - Automatisk sökning: Klicka på knappen "+" på startsidan, välj "Lägg till enhet" för att automatiskt söka efter enheter och välj sedan din enhet från listan över tillgängliga enheter i närheten.
 - Manuell tillägg: Klicka på knappen "+" på startsidan, välj "Lägg till enhet" och hitta enhetstypen i listan "Manuell tillägg" längst ner på sidan för att lägga till den.
5. Följ instruktionerna i appen för att ansluta enheten till det trådlösa nätverket. Om det inte finns något Wi-Fi-nätverk i den aktuella miljön kan du välja "Hoppa över Wi-Fi-konfiguration" för att styra enheten via Bluetooth på korta avstånd. Se till att telefonen är ansluten till internet under Bluetooth-parkopplingen.
6. Efter en lyckad anslutning laddar Mestic-appen enhetens kontrollsida.

Appens funktioner:

Med appen kan enheten slås på eller stängas av. Realtidsdata kan övervakas, till exempel: växelströmsutgångseffekt, batterispänning, utgångsspänning, utgångsström, utgångsfrekvens, arbetstemperatur, bypass-status (på/av).

Koppla bort/återställ nätverk:

Följande två metoder kan användas för att koppla bort enheten och återställa nätverket:

1. Appfunktion: Öppna Mestic-appens kontrollgränssnitt på den telefon som är ansluten till enheten, klicka i det övre högra hörnet för att öppna gränssnittet "Inställningar" och klicka sedan på knappen "Ta bort enhet" längst ned för att koppla bort.
2. Knappfunktion: Slå på och stäng av växelriktaren tre gånger i rad för att koppla bort.

Obs!

1. Se till att din elektroniska enhet är påslagen.
2. När du ansluter enheten till nätverket, se till att lösenordet för det trådlösa nätverket är korrekt och försök att hålla telefonen nära enheten.
3. Kontrollera om din trådlösa router stöder 2,4G-bandet. Om du är osäker på om din router stöder 2,4G-bandet, kontakta routertillverkaren.
4. Om enheten inte kan ansluta till ett trådlöst nätverk som kräver autentisering, inträffar denna situation vanligtvis på offentliga platser som hotell och restauranger. Anslut till ett trådlöst nätverk som inte kräver autentisering.
5. Om din enhet behöver ansluta till ett nytt nätverk kan du hitta alternativet "Ställ in nätverk" på enhetens inställningssida och lägga till den nya nätverksinformationen i listan över reservnätverk.
6. När Wi-Fi är tillgängligt använder systemet som standard Wi-Fi-anslutningen. Om du föredrar att använda Bluetooth-anslutningen istället kan du hoppa över Wi-Fi-inställningen och fortsätta med Bluetooth-parkopplingen.
7. När det inte finns någon Wi-Fi-nätverkssignal kan du aktivera enheten via Bluetooth-anslutningen på din telefon. Se till att din telefon är ansluten till internet under Bluetooth-parkopplingen.

Underhåll

1. Rengör utsidan regelbundet med en torr trasa för att förhindra ansamling av damm och smuts.
2. Se till att skruvarna på DC-batteripolerna fortfarande sitter ordentligt.



Återvinning

Denna produkt har symbolen för avfallssortering som elektrisk och elektronisk utrustning. Detta innebär att denna produkt måste hanteras i enlighet med EU-direktiv (2012/19/EU) för att kunna återvinnas eller demonteras för att minimera dess påverkan på miljön. För mer information, kontakta dina lokala eller regionala myndigheter. Elektroniska produkter som inte ingår i sorteringsprocessen för avfall är potentiellt farliga för miljön och människors hälsa på grund av förekomsten av farliga ämnen.

Försäkran om överensstämmelse

Härmed förklarar Gimeg Nederland B.V. att enheten MCCM-35/45/55 uppfyller alla grundläggande krav och andra relevanta bestämmelser som anges i det europeiska direktivet för radioutrustning (2014/53/EU) och begränsning av farliga ämnen (2011/65/EU + (EU) 2015/863). Om du behöver en fullständig försäkran om överensstämmelse kan du kontakta adressen som anges på baksidan av denna bruksanvisning.

NORSK

Viktige sikkerhetsinstruksjoner

1. Les denne bruksanvisningen nøye før installasjon eller bruk.
2. Les alle instruksjonene og oppbevar dem så lenge produktet er i bruk.
3. Følg generelle sikkerhetsregler når du bruker elektriske apparater for å redusere risikoen for brann, elektrisk støt og/eller personskade.
4. Strømsystemet skal installeres av kvalifiserte fagfolk.
5. Når du mottar omformeren, må du kontrollere om den har fått skader under transporten. Kontakt vår lokale distributør eller vårt selskap for å få hjelp.
6. Feil installasjon og feil bruk av omformeren kan føre til skader eller farlige situasjoner.
7. Ikke koble strømmettet til vekselstrømuttaket på omformeren. Det kan føre til kortslutning i omformeren.
8. Sørg for at åpningene til kjøleviften og ventilasjonsåpningene ikke er blokkert.
9. Unngå å trekke i ledninger og kabler. Hold alltid godt fast i støpselet når du trekker det ut.
10. Slå av omformeren før du kobler apparater til utgangsportene, for å unngå elektrisk fare.
11. Kun for innendørs bruk. Unngå eksponering for varmekilder, direkte og langvarig sollys, støv, etsende kjemikalier og fuktighet.
12. Det er normalt at omformeren blir varm under bruk. Unngå å berøre enheten under bruk. Ikke plasser den i nærheten av varmfølsomme materialer.
13. Ikke la omformeren falle eller utsettes for unødvendige støt.
14. Ikke plasser noe over eller på toppen av omformeren.
15. Bruk kun de medfølgende kablene og kontaktene. Bruk av tilbehør som ikke følger med produktet kan forårsake skade eller personskade.
16. Ikke forsøk å demontere eller reparere. Reparasjoner må utføres av en kvalifisert tekniker.
17. Når du rengjør omformeren, må du slå den av og koble den fra strømmettet. Rengjør den forsiktig med en tørr klut. Ikke bruk en våt klut eller rengjøringsmiddel.
18. Koble fra alle vekselstrøm- og likestrømtilkoblinger før du arbeider på kretser som er tilknyttet omformeren. Det er ikke sikkert at farlig spenning kobles helt fra ved å bare slå av omformeren med av/på-knappen.
19. Unngå å berøre terminalene eller lednings- eller kabelendene som ikke er isolert og kan være strømførende.
20. Unngå at skruer eller reservedeler faller ned i omformeren.
21. Hold unna barn.

Boksen inneholder

1. Omformer
2. Svart DC-kabel
3. Rød DC-kabel
4. AC-kabel
5. Fjernkontroll med display
6. Fjernkontrollskjermkabel
7. Bruksanvisning

Frontpanel

1. LCD-display
2. På/av- og strømknapper
3. USB type-C-port
4. USB type-A-port
5. Port for fjernkontrollskjerm (RS485)
6. Ventilasjonsåpninger
7. MI-1000p/2000p: AC-inngang
MI-3000p: AC-inngang og -utgang
8. AC-utgang

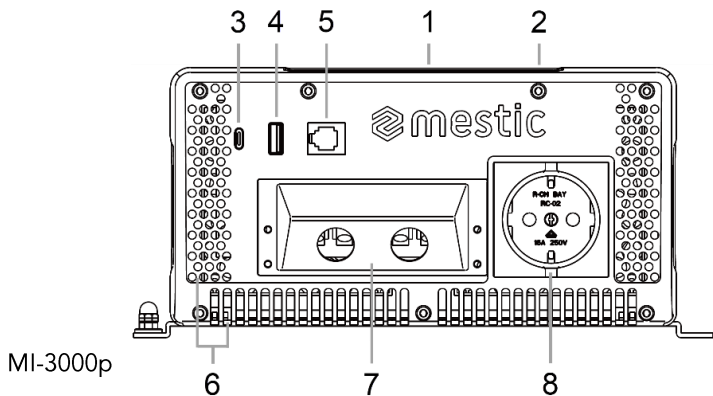
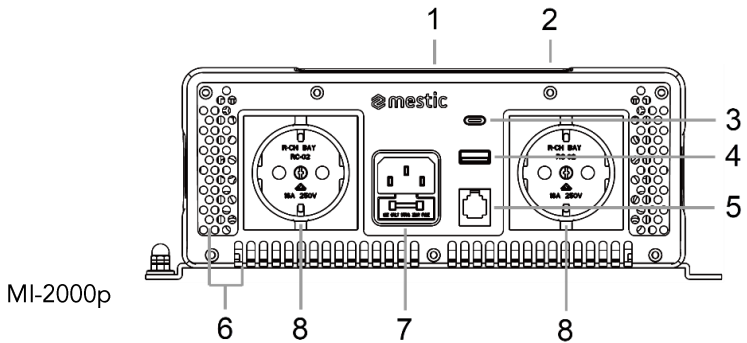
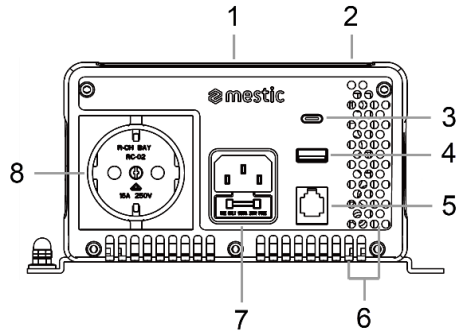

1. LCD-skjermen viser statusinformasjon (se også nedenfor «Skjerm»).
2. På/av-knappen kan brukes til å slå på DC til AC strøminversjon, eller til å slå av inverterfunksjonen. Strømknappen kan brukes til å slå skjermen på eller av.
3. USB type-C-porten kan brukes til å strømforsyne og lade USB-C-kompatible enheter (maks. 30 W).
4. USB type-A-porten kan brukes til å strømforsyne og lade USB-A-kompatible enheter.
5. Fjernkontrollens skjermport kan brukes til å lese status og fjernstyre omformeren (se også nedenfor «Fjernkontroll med skjerm»).
6. Ventilasjonsåpningene bidrar til å kjøle ned omformeren.

- AC-inngangsporten kan brukes til å koble til en vekselstrømkilde (strømnettet). Når omformeren er koblet til strømnettet, vil den slutte å bruke batteriene. Hvis strømnettet svikter, går omformeren automatisk over til omformermodus. Les mer under «Tilkobling».
- AC-utgangskontakten(e) kan brukes til å drive 230 V-enheter.

Display

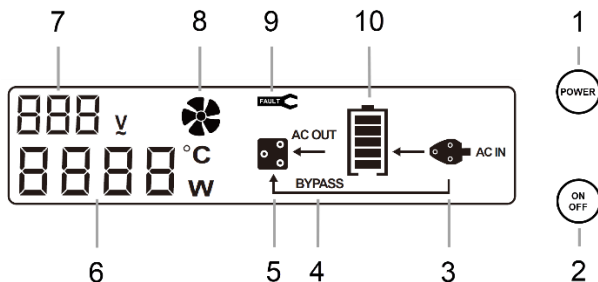

- Strømknapp
- På/av-knapp
- AC-inngangsindikator
- Indikator for bypass-funksjon
- AC-utgangsindikator
- Strømforbruk / Intern temperatur
- Batterispennning
- Vifteindikator
- Feilkodeindikator
- Batteristatus

Bakpanel

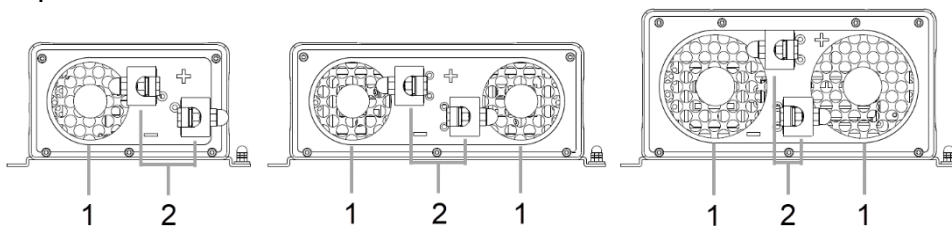

- Kjølevifte
- DC-batteriterminaler

Kjølevifte:

- Viften forlenger omformerens levetid.
- Når den interne temperaturen i omformeren er over 45 °C, starter viften.

DC-batteriterminaler:

- Batteriet eller batteriene kan kobles til terminalene.

2. De røde og svarte DC-kablene kan kobles til DC-batteriterminalene på baksiden av omformerer, som beskrevet nedenfor under «Tilkobling:». Den røde terminalen er positiv (merket med +) og den svarte terminalen er negativ (merket med -).

Bruk

Hensyn til belastning:

Når et elektrisk apparat som er koblet til omformerer starter, krever det en kortvarig strømstøt. Denne strømstøten er «startbelastningen» eller «toppbelastningen». Når apparatet er startet, krever det mindre strøm for å fortsette å fungere. Dette kalles «kontinuerlig belastning». Det er viktig å kjenne start- og kontinuerlig belastning for apparatet som er koblet til omformerer.

Effekten (kontinuerlig belastning) til apparatet er angitt i watt. Denne informasjonen er vanligvis trykt på apparatet. I noen tilfeller vil den være angitt i ampere. For å konvertere ampere til watt, multipliserer du som følger: ampere (A) x vekselstrømspenning (V) = watt (W)

Startbelastningen til et apparat er en viktig faktor for om omformerer kan drive det. Startbelastningen er kortvarig, men for mange apparater er den omtrent dobbelt så stor som den kontinuerlige belastningen. Noen apparater kan imidlertid ha en startbelastning på opptil åtte ganger den kontinuerlige belastningen.

For å finne ut om et apparat er kompatibelt med omformerer, kan du utføre en test. Omformerer slås automatisk av i tilfelle overbelastning av utgangen.

Eksempler på flere tilkoblede batterier:

I energisystemer med flere batterier kobles batteriene til hverandre på en av tre måter:

1. Serie (spenningen øker, strømstyrken forblir den samme som for et enkelt batteri)
2. Parallelt (spenningen forblir den samme som for et enkelt batteri, strømstyrken øker)
3. Serie + parallellkombinasjon (både spenningen og strømstyrken øker)

Plassering:

Stedet hvor omformerer installeres må være:

1. Tørt: Omformerer må ikke komme i kontakt med vann.
2. Kjølig: omgivelsestemperaturen bør være mellom 0 °C og 40 °C (mellom 15 °C og 25 °C er ideelt). Ikke plasser omformerer på eller i nærheten av en varmeventil eller utstyr som genererer varme over romtemperatur. Ikke plasser omformerer i direkte sollys unødvendig.
3. Ventilert: La det være minst tre centimeter mellomrom rundt omformerer. Sørg for at luften kan sirkulere fritt rundt enheten. Ikke plasser gjenstander på eller over omformerer under drift. En ekstra vifte kan være nyttig hvis omformerer går på maksimal effekt.
4. Sikker: Ikke installer omformerer i samme rom som batteriene eller i et rom hvor det kan være eller kan oppstå brannfarlige væsker eller gasser.
5. Støvfritt: Ikke installer omformerer i et støvete miljø. Støvet kan suges inn i enheten når kjøleviften er i drift.
6. Nær det/de tilkoblede batteriet/batteriene: unngå for lange kabler. Installer imidlertid ikke omformerer i samme rom som batteriet/batteriene.
7. Horisontalt: Omformerer kan monteres horisontalt, på toppen av eller under en horisontal overflate. På en vertikal overflate kan den kun monteres horisontalt (på en solid hylle).

Tilkobling:

1. Sørg for at omformeren er slått av før tilkobling. Slå også av likestrømforsyningen (batteriet).
2. 12 V-batteriet kan kobles til terminalene.
3. De negative (-) og positive (+) terminalene må holdes isolert for å beskytte mot utilsiktet kortslutning.
4. Koble den svarte kabelen til den svarte negative terminalen (merket med -). Koble den andre enden av den svarte kabelen til den negative terminalen på batteriet.
5. Koble den røde kabelen til den røde positive terminalen (merket med +). Koble den andre enden av den røde kabelen til den positive terminalen på batteriet.
6. For å koble den svarte eller røde kabelen til den tilsvarende terminalen på omformeren, må du først fjerne plastskruelokket, deretter plastdekselet og til slutt metallboltene fra skruegjengen på terminalen. Plasser metalløksen på enden av kabelen rundt skruegjengen. Skru metallboltene tilbake på gjengen og sørg for at kabelen er godt festet. Sett plastdekselet og plastskruelokket tilbake på gjengen.
7. Merk! Hvis kablene kobles til feil poler, vil polariteten reverseres og omformeren bli skadet.
8. Koble omformeren til apparatet/apparatene du ønsker å drive, ved å koble dem til (en av) AC/USB-A/USB-C-utgangsportene. Forsikre deg om at strømforbruket til de tilkoblede apparatene ligger innenfor omformerens nominelle effekt (se informasjonen under «Tekniske data» eller informasjonen på typeskiltet på omformeren). Når omformeren er koblet til apparatene og en likestrømskilde (batteri), kan du slå på omformeren, likestrømskilden og til slutt apparatene. Hvis du bruker flere apparater fra omformeren, må du slå dem på ett om gangen etter at omformeren er slått på. Dette vil sikre at strømomformeren ikke må levere startbelastningen for alle apparatene samtidig.
9. Når strømmettet er tilgjengelig, kan vekselstrømkabelen brukes til å koble omformeren til strømmettet. Omformeren er utstyrt med et MPS (Mains Priority System). Når den er koblet til strømmettet, vil MPS lede vekselstrømmen til belastningen (tilkoblede apparater). Bruken av likestrømskilden (batteriet) stoppes automatisk. Det er ikke nødvendig å koble fra batteriene. Vekselstrøminngangen overvåkes kontinuerlig. Hvis vekselstrømmen svikter, bytter omformeren automatisk tilbake til omformermodus med minimalt strømbrudd for apparatene dine. Merk: Hvis omformeren er i av-modus, kjører belastningen fortsatt på strømmettet. Omformeren vil imidlertid bare automatisk bytte tilbake til å bruke likestrømskilden hvis den er slått på.
10. Når du kobler MI-3000p-omformeren til strømmettet, kan du bruke de medfølgende vekselstrøminngangs- og utgangskablene. De kan kobles til vekselstrømblokkterminalen på omformeren (se bildet nedenfor). Fjern den doble kabelgjennomføringen ved å skru ut de fire skruene. Fjern det gjennomsiktige plastdekselet. De (uisolerte) kabelendene på inngangs- og utgangskablene kan kobles til her. Koble også til en jordledning (ikke inkludert).

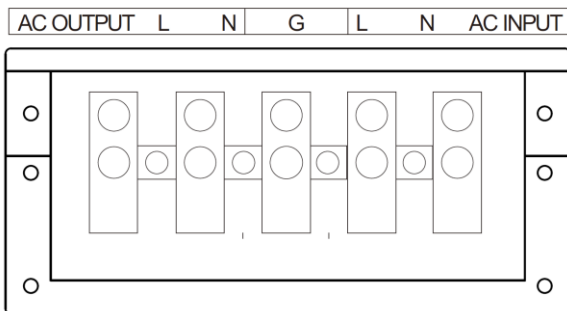

Før kablene gjennom kabelgjennomføringene. Sett plastdekelet på plass igjen og skru kabelgjennomføringen på igjen.

11. Kontroller at ledningsforbindelsene er tette for å forhindre varmeakkumulering.

Tekniske data

Modell	MI-1000p	MI-2000p	MI-3000p
Nominell effekt	1000 W	2000	3000 W
Topp effekt	2000 W	4000	6000
Inngang	12 V DC	12 V DC	12 V DC
Utgang	230 V AC	230 V AC	230 V AC
Frekvens	50	50	50 Hz
Inngangsporter	1x 220–240 V vekselstrøm, 1x 12 V likestrøm	1x 220–240 V vekselstrøm, 1x 12 V likestrøm	1x 220–240 V AC, 1x 12 V DC
Utganger	1x 220 V-240 V AC, 1x USB-A, 1x USB-C, 1x RS485	2x 220V-240V AC, 1x USB-A, 1x USB-C, 1x RS485	1x 220V-240V AC, 1x USB-A, 1x USB-C, 1x RS485

Feilkoder

Kode	Beskrivelse
E-1	Lavspenningsbeskyttelse
E-2	Overspenningsbeskyttelse
E-3	Høy temperatur
E-4	Overbelastningsbeskyttelse
E-5	Kortslutningsbeskyttelse

Beskyttelsesfunksjoner

Omformeren er utstyrt med flere beskyttelsesfunksjoner for å sikre sikker drift.

1. Beskyttelse mot lav inngangsspenning:

- Når inngangsspenningen er under 10,5 V (+ eller - 0,2 V), avgir omformeren en summende lyd to ganger, som indikerer at likestrømforsyningsspenningen synker og at batteriene må lades opp.
 - Når inngangsspenningen når 10 V (+ eller - 0,2 V), avgir omformeren en summende lyd tre ganger, og displayet viser E-1. Vekselstrømutgangen slås automatisk av.
2. Beskyttelse mot overspenning på inngangen:
 - Når inngangsspenningen når 16 V (+ eller - 0,5 V), avgir omformeren en summende lyd fire ganger, og displayet viser E-2. Vekselstrømutgangen slås automatisk av.
 3. Overtemperaturbeskyttelse:
 - Når den interne temperaturen i omformeren overstiger 45 °C, slås kjøleviften på.
 - Når den interne temperaturen overstiger 75 °C, avgir omformeren en summende lyd fem ganger, og displayet viser E-3. Utgangen slås automatisk av.
 4. Overbelastningsbeskyttelse:
 - Når det oppstår overbelastning, avgir omformeren en konstant summende lyd, og displayet viser E-4. Utgangen slås automatisk av.
 5. Kortslutningsbeskyttelse:
 - Når det oppstår kortslutning, avgir omformeren en summende lyd seks ganger, og displayet viser E-5. Utgangen slås automatisk av.
 - Omformeren har en sikringsbryter. Når omformeren er koblet til strømnettet, omgår MPS (Mains Priority System) batteriet. Hvis vekselstrømutgangen kortslutter, eller strømmen til belastningen (tilkoblede apparater) overskrider den nominelle strømmen til sikringsbryteren, vil sikringsbryteren brenne for å hindre at omgåelsesenergien fra belastningen skader omformeren.

Fjernkontroll med display

Fjernkontrollens displayportal kan brukes til å lese omformers status og fjernstyre den.

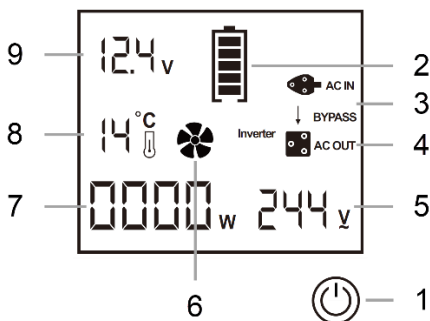

Funksjoner:

1. På/av-knapp
2. Batteristatus
3. Bypass-/AC-inngangsindikator
4. AC-utgangsindikator
5. Batterispenning
6. Vifteindikator
7. Strømforbruk
8. Intern temperatur

9. AC-utgangsspenning

Installasjon:

1. Fjernkontrollens displayportal kan kobles til omformeren ved å koble den ene enden av den medfølgende kabelen til fjernkontrollens displayportal (RS485) og den andre enden til fjernkontrollens display.
2. For å montere displayet på veggen må det lages et rundt hull med en diameter på 70 mm og en dybde på minst 30 mm.
3. Kabelen må føres gjennom eller over veggen og inn i hullet.
4. Sørg for å koble kabelen til displayet før du fester det i veggen.
5. Plasser baksiden av fjernkontrollskjermen i hullet.
6. Fest den til veggen med fire skruer i åpningene i hjørnene av displayet.

App

Last ned appen:

Åpne appbutikken på telefonen din, søk etter Mestic-appen, og last den ned og installer den.

Registrer deg og logg inn:

Åpne Mestic-appen og registrer en ny konto (du kan også registrere deg med en tredjepartskonto). Hvis du allerede har en eksisterende konto, kan du logge inn med den kontoen.

Koble til enheten:

1. Aktiver posisjonstillatelser for å automatisk få tilgang til Wi-Fi.
2. Konfigurer og aktiver det trådløse nettverket og Bluetooth, og sørg for at telefonen er koblet til det trådløse nettverket.
3. Slå på enheten.
4. Åpne Mestic-appen på telefonen din for å legge til enheten. Det er to måter å legge til en enhet på:
 - Automatisk søk: Klikk på «+»-knappen på hjemmesiden, velg «Legg til enhet» for å søke automatisk etter enheter, og velg deretter enheten din fra listen over tilgjengelige enheter i nærheten.
 - Manuell tillegg: Klikk på «+»-knappen på hjemmesiden, velg «Legg til enhet» og finn enhetstypen i «Manuell tillegg»-listen nederst på siden for å legge den til.
5. Følg instruksjonene i appen for å koble enheten til det trådløse nettverket. Hvis det ikke er noe Wi-Fi-nettverk i det aktuelle miljøet, kan du velge «Hopp over Wi-Fi-konfigurasjon» for å kontrollere enheten via Bluetooth over korte avstander. Under Bluetooth-paringen må du sørge for at telefonen er koblet til internett.
6. Etter en vellykket tilkobling vil Mestic-appen laste inn enhetens kontrollside.

Appfunksjoner:

Med appen kan enheten slås på eller av. Data i sanntid kan overvåkes, for eksempel: AC-utgangseffekt, batterispennning, utgangsspenning, utgangsstrøm, utgangsfrekvens, arbeidstemperatur, bypass-status (på/av).

Koble fra/tilbakestill nettverk:

Følgende to metoder kan brukes til å koble fra enheten og tilbake stille nettverket:

1. App-drift: Gå inn i Mestic-appens kontrollgrensesnitt på telefonen som er koblet til enheten, klikk øverst til høyre for å gå inn i «Innstillinger»-grensesnittet, og klikk deretter på «Fjern enhet»-knappen nederst for å koble fra.
2. Knappbetjening: Slå omformeren på og av tre ganger på rad for å koble fra.

Merk!

1. Sørg for at den elektroniske enheten er slått på.
2. Når du kobler enheten til nettverket, må du kontrollere at passordet for det trådløse nettverket er riktig og prøve å holde telefonen nær enheten.
3. Sjekk om den trådløse ruterer støtter 2,4G-båndet. Hvis du er usikker på om ruterer støtter 2,4G-båndet, kan du kontakte produsenten av ruterer.
4. Hvis enheten ikke kan koble seg til et trådløst nettverk som krever autentisering, oppstår denne situasjonen vanligvis på offentlige steder som hoteller og restauranter. Koble til et trådløst nettverk som ikke krever autentisering.
5. Hvis enheten din må kobles til et nytt nettverk, kan du finne alternativet «Angi nettverk» på enhetens innstillingsside og legge til den nye nettverksinformasjonen i listen over reserve nettverk.
6. Når Wi-Fi er tilgjengelig, bruker systemet som standard Wi-Fi-tilkoblingen. Hvis du foretrekker å bruke Bluetooth-tilkoblingen i stedet, kan du hoppe over Wi-Fi-oppsatt og fortsette med Bluetooth-paringen.
7. Når det ikke er noe Wi-Fi-nettverkssignal, kan du aktivere enheten via Bluetooth-tilkobling på telefonen din. Under Bluetooth-paringsprosessen må du sørge for at telefonen din er koblet til internett.

Vedlikehold

1. Rengjør utsiden med jevne mellomrom med en tørr klut for å forhindre opphopning av støv og smuss.
2. Kontroller at skruene på DC-batteripolene fortsatt er stramme.



Resirkulering

Dette produktet har kildesorteringssymbolet for elektrisk og elektronisk avfall. Det betyr at dette produktet må håndteres i henhold til europeisk direktiv (2012/19/EU) for å bli resirkulert eller demontert, for å minimere miljøpåvirkningen. For mer informasjon, vennligst kontakt dine lokale eller regionale myndigheter. Elektroniske produkter som ikke er inkludert i kildesorteringsprosessen, er potensielt farlige for miljøet og menneskelig helse på grunn av tilstedeværelse av farlige stoffer.

Erklæring om samsvar

Gimeg Nederland B.V. erklærer herved at enheten MCCM-35/45/55 oppfyller alle grunnleggende krav og andre relevante forskrifter som er oppført i det europeiske direktivet for radioutstyr (2014/53/EU) og begrensning av farlige stoffer (2011/65/EU + (EU) 2015/863). Hvis du trenger en fullstendig samsvarserklæring, kan du ta kontakt med adressen som står på baksiden av denne håndboken.

mestic®

Importer:

Gimeg Nederland B.V.
Atoomweg 99, 3542 AA Utrecht
The Netherlands

